



( « »)

-

«\_\_\_\_\_»\_\_\_\_\_2015 .

213

1.

⋮

«1

»

(

03.06.2016 1215- .)

2.

: 23.06.2016

3.

:

,

2016 . «

».

4.

(

): 1

, 2

«1

», 3

«1

», 4

, 5

,6 -  
5. : ( , , , ,  
1024 15 2014 « . . ), N  
» ; «  
» 18.08.2014 N  
986 – 67; 1 «1  
» 2015-2018 .; N 94 22.01.2012 . «  
«1  
»»; «  
« »»;  
; ; ;  
; -  
6. ( .  
):  
; -  
7. : 10.05.2016  
:

( ) : 10.05.2016 \_\_\_\_\_  
( )

22

61 ., 10 , 8 ,

,

,

,

,

,

.

«1

».

.

			7
1			9
1.1	«1	»	9
1.2			10
2		«1	14
	»		
2.1		«1	15
	»		
2.2			17
2.2.1			18
2.2.2			19
2.2.3			21
2.3			24
3		«1	26
	»		
3.1			26
3.2			27
3.3			29
3.4			32
3.4.1			33
3.4.2			35
3.4.3			35
3.5			37
3.6			38
4			42

5		49
5.1		49
5.2	, , ,	51
6	-	55
		57
		59
	N 1024 15 2014 «	62
	»	
	«	63
	» 18.08.2014 N 986 – 67	
	1	«1 65
	» 2015-2018 .	
	N 94 22.01.2012 . «	66
		«1
	»»	
	«	67
	« »»	
		70
		73
		74
		75
	-	76



o a .  
e  
. o  
[1].  
:  
a «1  
»;  
o a  
.  
:  
( );  
a  
;  
;  
o  
.



1

«1

о »

:

152.

«1

о

» а

16 е

2005

1052800014541

2801101460.

:

«1

»

1.

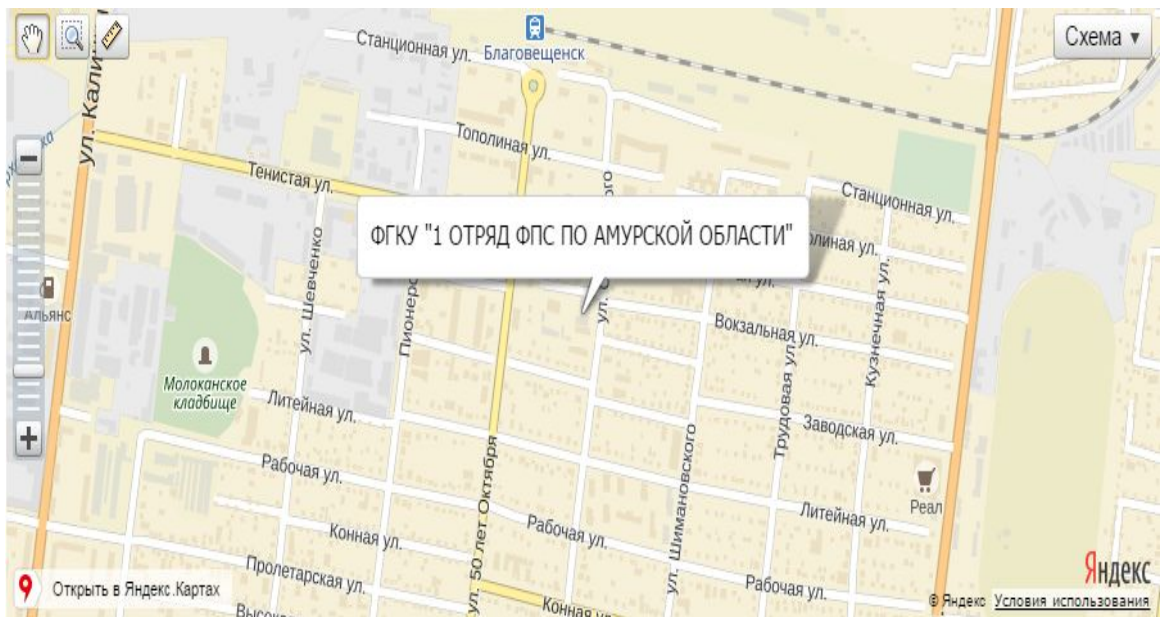

1 –

«1

»

1.1

«1

»

«1

»

о

,

о

,

e

,

-

.

,

,

, a

,

,

a

,

o

,

«

,

».

## 1.2

,

,

,

.

:

-

;

-

;

,

-

-

;

-

,

-

;

- , o , o , o

;

- o o a

- a . a ,

:

- ;

- ;

- a o

,

, o ,

a , ,

,

a ;

- o

,

,

,

,

;

-

;

- ,

,

;





2

«1

»

«1

»

,

,

.

.

.

«1

»

2016

.

,

.

I

2016

,

.

,

,

.

,

,

.

-

,

,

.

.

«1

»

94

22.01.2016

«

«1

» (

),

:

«1

»;

«1

»;

**2.1**

**«1**

»

12.0.006-2002

«

»,

(

)

,

[7].

, , ,

.

, ,

( ),

.

—

.

,

.

,

,

,

,

.

,

,

( ),

.

:

-

,

;

-

;

-

.

-

.

.

( )



( )

## 2.2

( )

).

[8].

2.2.1

( )

o ,

,

( )

( )

o

,

-

a

,

( )

,

a

.

,

(

)

,

( 1 3 ).

( )

,

,

.

,

( ),

.

o

13.01.2003 . 1/29 «

a

»,

«

«

» (

),

:

-

«

»;

-

;

-

«

»;

-

«

»;

-

2.2.2

,

,

,

-

,

.

(

)

,

,

,

,

(

).

,

.

.

C

,

.

,

O

,

.

,

,

,

,

· ”

,

,

.

,

”

” ”  
，

”  
，

”

”  
，

,

,

,

### 2.2.3

,  
.  
, a -  
.  
.  
:  
-  
.  
;  
-  
,  
.  
,  
-  
;  
-  
,  
(  
);  
-  
,  
,  
( )

;

- ,

;

- .

,

( ) ( )

,

.

,

( , , ..).

,

( ) .

,

,

,

,

.



-

,

, a

;

-

[6].

### 2.3

.

«

»,

17

2002

80.

a –

,

,

, a

,

.

:

-

a

,

,



:

- 
- 
- 
- 
- 

; ; ; .

;

;

5

3

(

;

;

.)

«1

»

2016

54

- 54.

»

3.1

( ) ( )  
( 12.0.003-74).

, 1.  
1- , «1  
»

1	2
	; ; , , ;  ( )  ,  ,  ,
	: , - , :
-	: - : ,

，  
，  
- :  
- ;  
- ;  
- ;  
- .

### 3.2

342 26 2011 .

—

( )

.  
.  
:  
- ;  
- ;  
- ;  
- .

«1

»

2013 .

01.01.2018 .

2.

2-

	4	8	3.1
/	4	-	4
	4	-	3.2
/	4	-	3.2
/	4	-	4
.	4	-	4
/	4	-	4
.	1	-	3.1
	1	-	3.3

, ,  
 ( ) ,  
 / , / ,  
 . / /  
 .  
 o

3 - , a  
 ( )

	( )				
	3.1	3.2	3.3	3.4	4
					+
			36		
		7			
	4 ( ),				

### 3.3

( ) ,

,

,

a

,

,

o ,

.

,

,

,

,

,

a

,

.

1 2009

290 ,

,

( )

,

o ,

.

,

,

,

.

a

,

,

,

,

[4].

«1 »

,

.

,

:

1.09.2010 . 777 «

,

a

,

( )

» [5].

«1

»

2.

4 -

«1

»

1	2	3
		1
		1
		6
		1 2
		1 4
		1 2
		1 2
		1 2
/	,	1
		1 2
	,	1 2
( )	,	1 3
	,	1 2
		1
	,	
	,	200 1 3
	,	

1	2	3
	, , ,	500 (1 6 )

, o ( ),  
( )

o

1.09.2010 . 777 .

2.



2 -

### 3.4

, .  
 , .  
 - , .  
 - , .  
 ( , ), ( , ),  
 ( , ), ( , ),  
 ), ( ).  
 :  
 - ;  
 - ;  
 - ;  
 - .  
 2013 2016 «1  
 »  
 « » 18  
 2014 986. [ ].

### 5.

5 –

2013	16
2014	30
2015	19
1 2016	3



3.

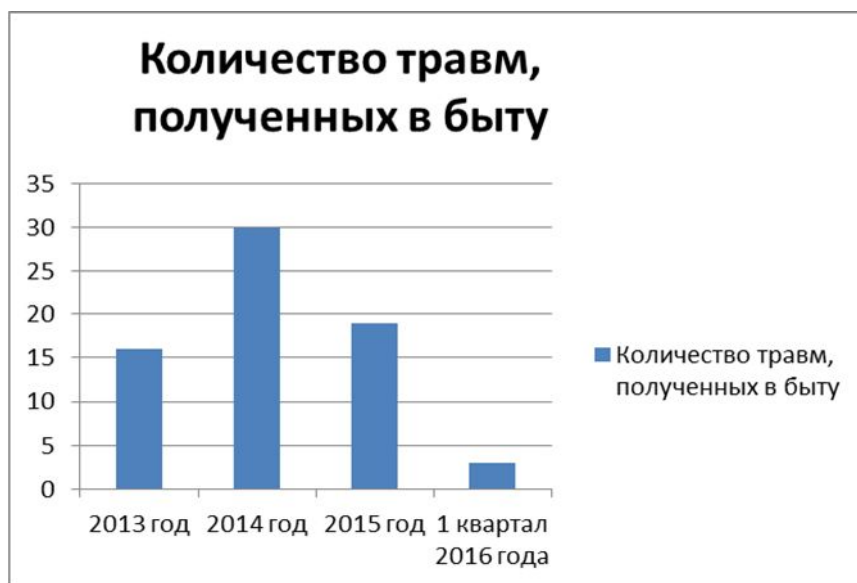

3 –

»,  
, 2014 ,  
699 .  
1024 15 2014 «  
»  
, 2014  
( ).

3.4.1

( ),

( )

.

«

»

515 01.11.2007 «

,

». a

.

( )

:

-

o

(  
);

-

;

-

,

o

-

-

,

, ;

-

a

;

- ( ) a

0.

### 3.4.2

，  
：  
- ；  
- ；  
- .  
，  
.  
， a ，  
.  
，  
， .  
.

18 « 2014 986 »

### 3.4.3

«1 »  
：  
， ， ， .  
： ，  
， ， ，  
-1, ..

o , ,  
a . ,  
o a , ,  
a , .  
a , .  
a ( ) ( ), ,  
a .  
a .  
o ,  
a .

4.



4 –

3.5

,

а

о ,

,

о :

;

;

о ;

;

,

«1»

,

).



6 -

( ).

	6
	6
	7
	6
	6
	6
	6
	6
	6
	6
	7
	7
	3

«1

» 2015-2018 .( ).

14

1

-

o

-

;

-

a

,

,

;

- a ( ,  
o  
).

a ( ) ,  
a , .  
a  
:

- ;  
- ;  
- ,  
( );

- ,  
.  
o  
.

- ( )  
, ,  
:

- 40 ,  
- 50 ( - 50 a );

- a  
- ;  
- .



o  
o  
.  
a  
o  
( ) ( ),  
o  
, o  
, a  
.

4

«1

»,

:

1 a o ( 01.01.2001 7 «

»).

o «1

»

9<sup>2</sup>,

01.01.2001 7 «

».

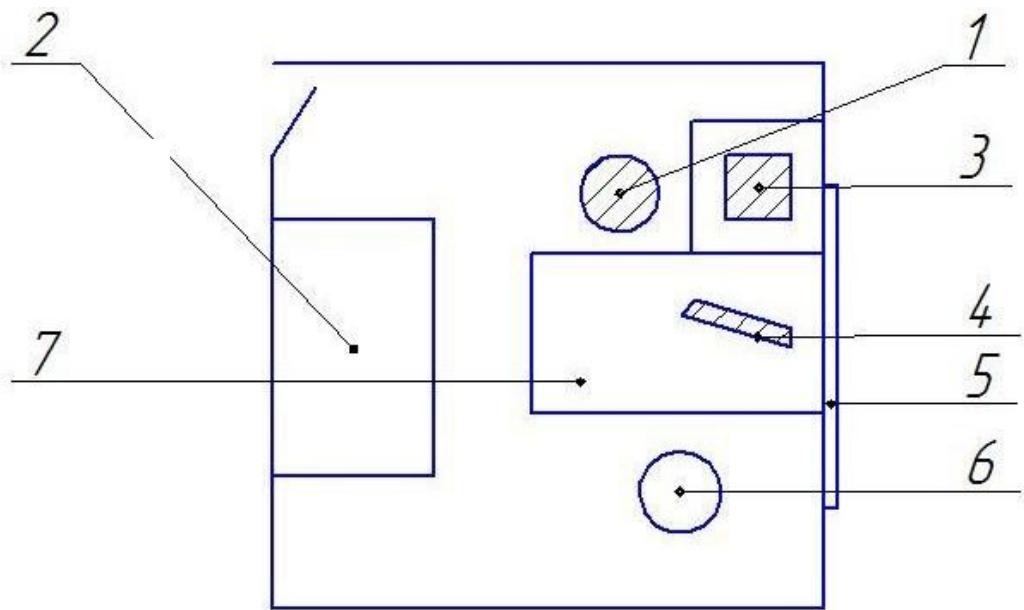

1 - ; 2 - ; 3 - ; 4 -  
; 5 - ; 6 - , 7 -

5 -

5 , a o

, , o

01.01.2001 7 «

» :

24 <sup>2</sup> ( . .

276 ),

o ;

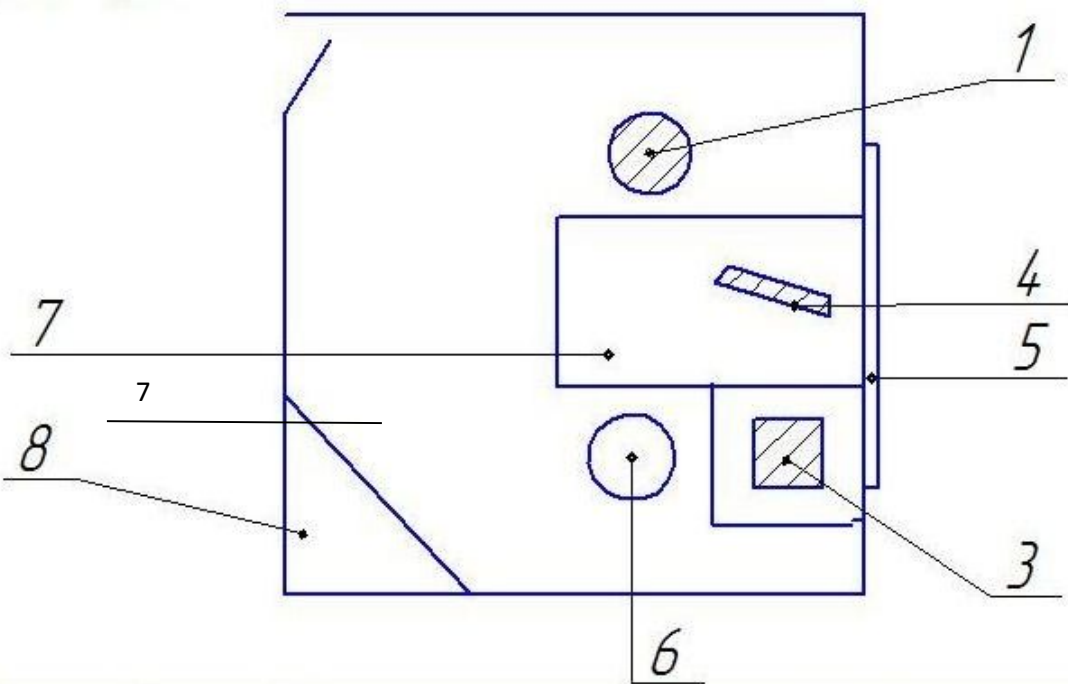

- 1 - ; 2 - ; 3 - ; 4 -
- ; 5 - ; 6 - ; 7 -
- ; 8 -
- . 6 -

6 ,

о  
а  
о а  
а  
( 7) 4 4 ( 8).



7-

;  
;  
а ;  
;  
о ,

( ),  
 ;  
 ( . . . , , );  
 - «101» .

## УГОЛОК ПО ОХРАНЕ ТРУДА

<p><b>ВИДЫ И ХАРАКТЕР ПИСТРИТАЖА</b></p> <p><b>Механический</b></p> <p><b>Термический</b></p> <p><b>Химический</b></p> <p><b>Электрический</b></p>	<p><b>ПЕРВАЯ ДОПОМОЩЬ</b></p> <p><b>Психическая помощь</b></p> <p><b>Физическая помощь</b></p> <p><b>Медицинская помощь</b></p>	<p><b>ПЕРВЫЕ СРЕДСТВА ПОЖАРОТУШЕНИЯ</b></p> <p><b>Огнетушители</b></p> <p><b>Пожарные баки</b></p> <p><b>Пожарные ведра</b></p>	<p><b>ВЕЩНОСТЬ СПОСОБНА РАБОТАТЬ</b></p> <p><b>Средства индивидуальной защиты</b></p> <p><b>Средства коллективной защиты</b></p>

8 –

;

- ,

- ,

- ,

- о ;

- ,

- а а ;

- о

a  
· «1 »  
·  
· o ,  
· a  
·  
· «1  
· » a ·  
· — ,  
· :  
· - a  
· ;  
· - ,  
· o ;  
· , ;  
· - a  
· ;  
· -  
· . a  
· :  
· - a , ,  
· , a  
· ;

- , ,  
;  
- a ;  
-  
.  
«1 »  
a «1  
» o  
,  
o ,  
- .  
«1 ,  
», ,  
.  
o  
:  
- ,  
«1 »  
a .  
- o  
.  
-  
«1 »

o

«1

»:

-

-

-

-

-

«1

»

a ,

o ,

.



5

## 5.1

,  
- ,  
:  
- ( ,  
- , );  
- ;  
- ;  
- ;  
- ;  
- ;  
- .  
- ( ,  
- , )  
- .

«1

»

,  
( ),

10

1

10

( )

100

7 -

			-
	II	92011001532	0,3264
	II	92021001102	0,1008
	III	44310101523	0,1768
	IV	92031002524	0,5562
	I	47110101521	0,0019

7

IV

» 89- o 24 1998 .,

IV

5.2

IV

1

(IV ) :

5 .

2

IV

( ).

3

(  
.)

4

( )

( , )  
( , ).

5

I- IV

I-IV

( )

( )



«1»

05.04.2013 N 44-

".

:

:

$$Z = Z + Z \tag{1}$$

Z -

Z - a

1 [ на куп ] :

$$Z_M = \sum P_{Mi} \times n_{Mi}; \tag{2}$$

i - i- " - ;

n i - i-

8 -

	, .		
	« R »	« »	« »
	6221	2650	3200
	250		200

8

8,

4173 .

2

a

:

$$Z_{MO} = \sum_{i=1}^n P_{MOi} \times n_{MOi}; \quad (3)$$

n<sub>i</sub> – i-

9 -

	16	8 800	11 200	12 000
	2	10,000	11 600	12 400
		18 250	22 800	24 400

21800 .

:

10 –

	4,2
a	21,8
	26



7 «

»,

01.01.2001

26000 .

, 4173 .  
21800 .

- 1 . [ ]: . –  
 :<http://bibliofond.ru/view.aspx?id=785285> – 26.05.2016;
- 2 12.0.003-74. .  
 . [ ]  
 .- « »
- 3 : 21. 12. 2011 .:  
 26. 12. 2001 .: 1 2014 .- .: , 2010.  
 – 192 .
- 4 ,  
 [ ] -  
 01.06.2009 N 290 . .-  
 « »/
- 5  
 1.09.2010 . 777 «  
 ,  
 , ( )  
 , ,  
 »
- 6 01.01.2001 7 «  
 » [ ] .-  
 « »
- 7 12.0.007.2009 .  
 . ,  
 , [ ]  
 .- « »

8

,  
2016 . . .// .

9

,  
25 2000 . N 162  
25 2000 . [ ] .-  
« ».

10

. 27.02.95 11 [ ] .- « ».

11

26.04.2011 . 342  
[ ]: .- « ».

12

( )

( )

( 22.04.2011 N 20562).  
17.12.2010 N 1122 ( . 20.02.2014).

13

(  
12.02.2003 N 4209). ,  
13.01.2003 N 1/29.

14

.  
17 2002 . N 80 [ ]:  
. - « ».

15

08.02.2000 N

14 ( . 12.02.2014) [ ]: .-

« ».

16

,

25

2000 . N 163 25 2000 . N 163 [ ]

.- « ».

17

,

,

( )

20 2008 . 870 [ ] .-

« ».

18

( )

17

2010 . 1122 . [ ]: .-

« ».

19

26.08.1996 N 563 "

"

20

.

12.0.009-2009.

21

N 44 –

05.04.2013

22

, ,

N 44

05.04.2013.

1024 15 2014 «  
»



«1

»

15 2014

1024

«1 , 12 2014 » 30 699 ,

13.01.2003 1/29 «

», :

1. , , 16 2014 . 13  
30
2. 1
- «1 ».
3. .
4. .

«1  
»

. .

«

» 18

2014 986



«1

»

18

2014

986

( . )

,  
«1

21

2014

»

1.

:

—

«1

»

..

;

:

-

«1

»

..

;

-

«1

»

..

;

-

«1

»

..

;

-

«1

»

..

.

2.

.

3.

.

4.

.

«1

»

. .



**Приложение № 1**  
к коллективному договору  
между работодателем и трудовым коллективом работников  
федерального государственного казенного учреждения  
«1 отряд федеральной противопожарной службы  
по Амурской области»  
на 2015-2018 гг.

### П Е Р Е Ч Е Н Ь

должностей, дающих право на дополнительный отпуск  
за ненормированный рабочий день (ст. 119 ТК РФ).

№ п/п	Наименование должностей	Продолжительность дополнительного отпуска количество дней
1.	Бухгалтер	6
2.	Юрисконсульт	6
3.	Пожарный	7
4.	Диспетчер	6
5.	Инженер	6
6.	Водитель	6
7.	Заведующий складом	6
8.	Мастер ГЗДС	6
9.	Заведующая канцелярией	6
10.	Начальник караула	7
11.	Командир отделения	7
12.	Командир отделения пожарного катера	6

#### Подписи сторон коллективного договора:

Начальник ФГКУ «1 отряд ФПС  
по Амурской области»  
полковник внутренней службы

Председатель профсоюзного комитета  
ФГКУ «1 отряд ФПС по Амурской  
области» - представитель трудового  
коллектива

\_\_\_\_\_ А.В. Гребенюк  
м.п.

\_\_\_\_\_ Е.Н.Латышева  
м.п.

**МЧС РОССИИ****ФЕДЕРАЛЬНОЕ ГОСУДАРСТВЕННОЕ КАЗЕННОЕ УЧРЕЖДЕНИЕ  
«1 ОТРЯД ФЕДЕРАЛЬНОЙ ПРОТИВОПОЖАРНОЙ СЛУЖБЫ  
ПО АМУРСКОЙ ОБЛАСТИ»****ПРИКАЗ**

22.01.2016 года

г. Благовещенск

№ 94

**Об утверждении Положений по организации охраны труда в ФГКУ «1 отряд  
ФПС по Амурской области»**

В целях организации охраны труда, качественного контроля за её состоянием и совершенствования работы по охране труда в ФГКУ «1 отряд ФПС по Амурской области», п р и к а з ы в а ю:

## 1. Утвердить:

1.1. Положение об организации охраны труда в подразделениях ФГКУ «1 отряд ФПС по Амурской области».

1.2. Положение о комиссии по охране труда в ФГКУ «1 отряд ФПС по Амурской области».

1.3. Положение о комиссии по проверке знаний по охране труда в ФГКУ «1 отряд ФПС по Амурской области».

2. Начальникам подразделений ФГКУ «1 отряд ФПС по Амурской области», членам комиссий по охране труда и проверке знаний по охране труда работу осуществлять в соответствии с утверждёнными Положениями.

3. Контроль исполнения приказа возложить на инженера службы охраны труда.

4. Считать утратившим силу приказ начальника ФГКУ «1 отряд ФПС по Амурской области» № 73 от 19.01.2015 г.

5. Приказ довести до личного состава ФГКУ «1 отряд ФПС по Амурской области».

Начальник ФГКУ «1 отряд ФПС  
по Амурской области»  
полковник внутренней службы

А.В. Гребенюк

«

«

»

1



**МЧС РОССИИ**

**ФЕДЕРАЛЬНОЕ ГОСУДАРСТВЕННОЕ КАЗЕННОЕ УЧРЕЖДЕНИЕ  
«1 ОТРЯД ФЕДЕРАЛЬНОЙ ПРОТИВОПОЖАРНОЙ СЛУЖБЫ  
ПО АМУРСКОЙ ОБЛАСТИ»**

**ПРИКАЗ**

\_\_\_\_\_ 2015

Благовещенск

№ \_\_\_\_\_

**О зачислении слушателей в учебные группы по программе обучения  
«Охрана труда»**

В целях реализации требований постановления Минтруда РФ и Минобразования РФ от 13.01.2003г. № 1/29 «Об утверждении Порядка обучения по охране труда и проверки знаний требований охраны труда работников организаций», п р и к а з ы в а ю:

1. Провести сборы по программе обучения «Охрана труда» в актовом зале учебного пункта ФГКУ «1 отряд ФПС по Амурской области».

2. Определить состав учебных групп из числа личного состава ФГКУ «1 отряд ФПС по Амурской области»:

учебная группа №1: начальник службы пожаротушения, заместители начальника СПТ – начальники дежурных смен, главный бухгалтер-начальник финансового отделения, юрисконсульт, старший инспектор (по боевой и физической подготовке) отделения организации службы, подготовки и пожаротушения, бухгалтера, начальники подразделений, заместители начальников подразделений, начальники караулов, помощники начальников караулов, психолог отделения кадровой и воспитательной работы, младший инспектор отделения кадровой и воспитательной работы, заведующая складом отделения материально-технического обеспечения группы обслуживания, инспектор (по воспитательной работе) отделения кадровой и воспитательной работы, уборщики служебных помещений ФГКУ «1 отряд ФПС по Амурской области»;

учебная группа №2: заместитель начальника отряда (по кадровой и воспитательной работе) - начальник отделения, начальник ЦППС, помощники начальников караула, командиры отделений, старшие диспетчера, диспетчера, радиотелефонисты, мастера базы ГДЗС, водители;



учебная группа №3: заместители начальника службы пожаротушения – начальники дежурных смен, помощники начальников караулов, командиры отделений, старшие пожарные, пожарные;

учебная группа №4: старшие инструктора по вождению пожарной машины, старшие водители, водители ФГКУ «1 отряд ФПС по Амурской области».

3. Руководителями учебных групп назначить:

первой учебной группы – начальника службы пожаротушения майора в/с Тутынина Д.Н.;

второй учебной группы – начальника караула 12 ПЧ старшего лейтенанта в/с Резаева М.А.;

третьей учебной группы – заместителя начальника службы пожаротушения – начальника дежурной смены капитана в/с Шадрин В.В.;

четвертой учебной группы – начальника караула 1 ПЧ лейтенанта в/с Дорошева А.В.

4. Утвердить:

1) тематический план по программе обучения «Охрана труда» (приложение №

2) расписание занятий по программе обучения «Охрана труда» (приложение №

5. Занятия проводить:

для первой учебной группы с 15 июня по 19 июня 2015 года в количестве 40 часов;

для второй учебной группы с 22 июня по 26 июня 2015 года в количестве 40 часов;

для третьей учебной группы с 29 июня по 03 июля 2015 года в количестве 40 часов;

для четвертой учебной группы с 06 июля по 10 июля 2015 года в количестве 40 часов.

6. Для приема зачетов по пройденному курсу обучения создать комиссию по проверке знаний требований охраны труда ФГКУ «1 отряд ФПС по Амурской области» в составе:

председатель комиссии:

майор в/с Рыбалко К.В. – заместитель начальника отряда;

заместитель председателя комиссии:

майор в/с Петренко В.Г. – заместитель начальника службы пожаротушения – начальник дежурной смены;

члены комиссии:

капитан в/с Машута Д.Г. – начальник отделения организации службы, подготовки и пожаротушения;

старший лейтенант в/с Морозов А.В. – помощник начальника отряда по материально-техническому обеспечению (начальник отделения);

Латышева Е.Н. – диспетчер 2 ПЧ;

секретарь комиссии:

старший лейтенант в/с Ромашова А.В. – инженер службы охраны труда.

7. Приказ довести до всего личного состава Федерального государственного казенного учреждения «1 отряд ФПС по Амурской области».

Начальник ФГКУ «1 отряд ФПС  
по Амурской области»  
полковник внутренней службы

А.В. Гребенюк

СОГЛАСОВАНО  
 Председатель профсоюзного  
 комитета ФГКУ «1 отряд  
 ФПС по Амурской области»  
 Е.Н.Латышева  
 «\_\_» \_\_\_\_\_ 2015 года

УТВЕРЖДАЮ  
 Начальник ФГКУ «1 отряд  
 ФПС по Амурской области»  
 полковник в/с  
 А.В.Гребенюк  
 «\_\_» \_\_\_\_\_ 2015 года

**ПЕРЕЧЕНЬ**  
**инструкций по охране труда в ФГКУ «1 отряд ФПС по Амурской области»**

№ п/п	Номер инструкции, наименование	Дата утверждения	Срок пересмотра	Номер страницы
1	№ 1 - Инструкция по охране труда для сотрудников (работников) личного состава подразделений ГПС.	14.08.2015г.	2020г.	5 стр.
2	№ 2 - Инструкция по охране труда для работы на сверлильном станке.	14.08.2015г.	2020г.	15 стр.
3	№ 3 - Инструкция по охране труда для работы на заточном станке.	14.08.2015г.	2020г.	19 стр.
4	№ 4 - Инструкция по охране труда для работы на зарядном устройстве и с аккумуляторными батареями.	14.08.2015г.	2020г.	23 стр.
5	№ 5 - Инструкция по охране труда для электрика.	14.08.2015г.	2020г.	28 стр.
6	№ 6 - Инструкция по охране труда для слесаря-сантехника и слесаря-трубопроводчика.	14.08.2015г.	2020г.	32 стр.
7	№ 7 - Инструкция по охране труда для уборщиков помещений	14.08.2015г.	2020г.	37 стр.
8	№ 8 - Инструкция по охране труда для водителя автотранспорта.	14.08.2015г.	2020г.	42 стр.
9	№ 9 - Инструкция по охране труда для начальника караула.	14.08.2015г.	2020г.	46 стр.
10	№ 10 - Инструкция по охране труда для работы с ручным электроинструментом.	14.08.2015г.	2020г.	56 стр.
11	№ 11 - Инструкция по охране труда для работы на средствах связи ПСЧ.	14.08.2015г.	2020г.	59 стр.
12	№ 12 - Инструкция по охране труда для работы на рукавном подъемнике.	14.08.2015г.	2020г.	62 стр.
13	№ 13 - Инструкция по охране труда для работы на ПЭВМ.	14.08.2015г.	2020г.	65 стр.
14	№ 14 - Инструкция по охране труда для работы на фрезерном станке.	14.08.2015г.	2020г.	69 стр.
15	№ 15 - Инструкция по охране труда для командира отделения.	14.08.2015г.	2020г.	72 стр.
16	№ 16 - Инструкция по охране труда по оказанию доврачебной помощи пострадавшим при несчастных случаях.	14.08.2015г.	2020г.	82 стр.
17	№ 17 - Инструкция по охране труда для работы с пенообразователем.	14.08.2015г.	2020г.	116 стр.
18	№ 18 - Инструкция по мерам безопасности при проведении спортивных мероприятий.	14.08.2015г.	2020г.	120 стр.
19	№ 19 - Инструкция по охране труда для	14.08.2015г.	2020г.	127 стр.



	диспетчера (радиотелефониста).			
20	№ 20 - Инструкция по охране труда для бухгалтера.	14.08.2015г.	2020г.	132 стр.
21	№ 21 - Инструкция по охране труда для электромонтёра по ремонту и обслуживанию электрооборудования.	14.08.2015г.	2020г.	135 стр.
22	№ 22 – Инструкция о мерах пожарной безопасности в административных зданиях и помещениях.	14.08.2015г.	2020г.	139 стр.
23	№ 23 - Инструкция по охране труда при работе на компрессорной установке высокого давления «JUNIOR», «Вектор».	14.08.2015г.	2020г.	144 стр.
24	№ 24- Инструкция по охране труда при работе с кухонной электроплитой.	14.08.2015г.	2020г.	147 стр.
25	№ 25 - Инструкция по охране труда для старшего пожарного (пожарного).	14.08.2015г.	2020г.	150 стр.
26	№ 26 - Инструкция по охране труда для работы на точильном станке.	14.08.2015г.	2020г.	159стр.
27	№ 27 – Инструкция по эксплуатации и охране труда при работе с дыхательными аппаратами.	14.08.2015г.	2020г.	163 стр.
28	№ 28 – Инструкция по охране труда и технике безопасности на посту ГДЭС.	14.08.2015г.	2020г.	168 стр.
29	№ 29- Инструкция по охране труда при работе с электросушителем.	14.08.2015г.	2020г.	171 стр.
30	№ 30- Инструкция по охране труда при эксплуатации компрессора для накачки смонтированных автомобильных шин.	14.08.2015г.	2020г.	174 стр.
31	№ 31 – Инструкция по охране труда для работы на наждачном станке.	14.08.2015г.	2020г.	179 стр.
32	№ 32 – Инструкция по охране труда для работы с дистиллятором.	14.08.2015г.	2020г.	183 стр.
33	№ 33 – Инструкция по охране труда для работы при выполнении электросварочных работ.	14.08.2015г.	2020г.	186 стр.
34	№ 34 – Инструкция по охране труда при эксплуатации водонагревателя.	14.08.2015г.	2020г.	192 стр.
35	№ 35 – Инструкция по охране труда для дневального по гаражу.	14.08.2015г.	2020г.	194 стр.
36	№ 36 – Инструкция по охране труда для сотрудников (работников), эксплуатирующих бытовые электроприборы.	14.08.2015г.	2020г.	197 стр.
37	№ 37 – Инструкция по охране труда при передвижении по территории и производственным помещениям.	14.08.2015г.	2020г.	203 стр.
38	№ 38 - Инструкция по мерам безопасности при локализации и ликвидации разливов нефти и нефтепродуктов на объектах.	14.08.2015г.	2020г.	207 стр.
39	№ 39 - Инструкция по охране труда для сотрудников (работников), находящихся в командировке.	14.08.2015г.	2020г.	213 стр.
40	№ 40 - Инструкция по охране труда при тушении пожаров на объектах с наличием электрооборудования и в электроустановках.	14.08.2015г.	2020г.	217 стр.

41	№ 41 - Инструкция по охране труда при тушении пожара, проведение аварийно-спасательных работ.	14.08.2015г.	2020г.	222 стр.
42	№ 42 - Инструкция по охране труда при эксплуатации переносных ручных электрических светильников.	14.08.2015г.	2020г.	232 стр.
43	№ 43- Инструкция по охране труда при техническом обслуживании и ремонте автомобилей.	14.08.2015г.	2020г.	235 стр.
44	№ 44 - Инструкция по охране труда при работе с химическими веществами, а также легковоспламеняющимися и горючими жидкостями (ЛВЖ и ГЖ).	14.08.2015г.	2020г.	244 стр.
45	№ 45 - Инструкция по охране труда при выполнении шиномонтажных работ.	14.08.2015г.	2020г.	249 стр.
46	№ 46 - Инструкция по охране труда при работе с переставным механизмом для подъёма грузов на небольшую высоту при воздействии на груз спизу (домкрат).	14.08.2015г.	2020г.	253 стр.
47	№ 47 - Инструкция по охране труда при тушении лесных пожаров.	14.08.2015г.	2020г.	260 стр.
48	№ 48 - Инструкция по охране труда при работе на токарном металлообрабатывающем станке.	14.08.2015г.	2020г.	267 стр.
49	№ 49 - Инструкция по охране труда при работе с нагнетателем.	14.08.2015г.	2020г.	271 стр.
50	№ 50 - Инструкция по охране труда при работе на токарном станке по дереву	14.08.2015г.	2020г.	275 стр.
51	№ 51 - Инструкция по охране труда при работе на электрозаточном станке для заточки инструмента ON-25 Proma	14.08.2015г.	2020г.	278 стр.
52	№ 52 - Инструкция по охране труда при эксплуатации сплит - системы настенного типа	14.08.2015г.	2020г.	281 стр.
53	№ 53 - Инструкция по охране труда и технике безопасности при проведении работ на опасной в отношении клещей территории	14.08.2015г.	2020г.	283 стр.
54	№ 54 – Инструкция по правилам безопасного поведения на водоёмах в весенний и летний периоды	14.08.2015г.	2020г.	290 стр.

Инженер службы охраны труда  
ФГКУ «1 отряд ФПС по Амурской области»  
старший лейтенант в/с

А.В. Ромашова



## **Анализ состояния охраны труда на ФГКУ "1 отряд федеральной противопожарной службы по Амурской области" и разработка мероприятий по ее улучшению**

Федеральное государственное казенное учреждение «1 отряд ФПС по Амурской области» расположено по адресу: Амурская область, г. Благовещенск, ул. Островского 152.

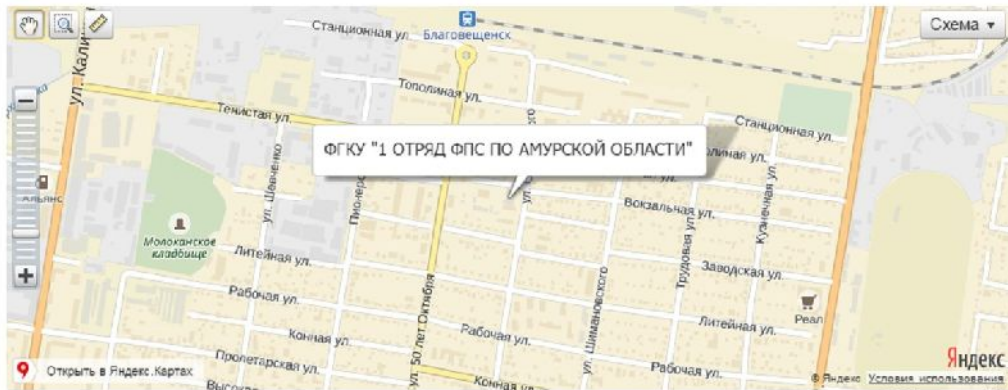

ФГКУ «1 отряд ФПС по Амурской области» зарегистрировано 16 февраля 2005 года. Вышестоящая организация: Главное управление Министерства Российской Федерации по делам гражданской обороны, чрезвычайным ситуациям и ликвидации последствий стихийных бедствий. Основным видом деятельности является деятельность по обеспечению пожарной безопасности.

Таблица – Среднесписочная численность работающих

Сотрудники (из них женщины)	Работники (из них женщины)
173/33	103/28

ВКР 110224200301 СК	
Итого	11
Сотрудники	11
Работники	11
Итого	11
Сотрудники	11
Работники	11

**Анализ состояния охраны труда**

В ФГКУ «1 отряд ФПС по Амурской области» все обучение и сдача экзаменов проходят в кабинете охраны труда, который существует с 2009 года. Данный кабинет оборудован одним рабочим местом (крело для работника (1), шкаф для документации (2), принтер (3), компьютер (4), кресло для инженера по ОТ (6), стол (7)).

Площадь данного кабинета составляет всего 9м<sup>2</sup>, освещение искусственное (лампа на потолке) и естественное (большое окно (5)). Кабинет не соответствует Постановлению Минтруда РФ от 01.01.2001г. №7 "Об утверждении Рекомендаций по организации работы кабинета охраны труда и уголка охраны труда" по следующим пунктам

- площадь кабинета не должна быть меньше 24 м<sup>2</sup>, т.к. численность работников на предприятии не превышает 1000 человек;
- отсутствуют учебные столы и стулья аудиторного типа;
- отсутствует комплексное устройство с меловой доской, киноэкраном и приспособлением для крепления плакатов, а так же приспособление для установки видеодвойки при демонстрации учебных видеофильмов;
- отсутствуют плакаты и стенды по охране труда.

1 - кресло для работника  
2 - шкаф для документации  
3 - принтер  
4 - компьютер  
5 - большое окно  
6 - кресло для инженера по ОТ  
7 - стол

ВЕР: 11229/2003/01 СК

**Анализ состояния охраны труда**

**Таблица 2 Аттестация рабочих мест**

Должность	Количество работающих на рабочем месте	Количество работающих на аналогичных рабочих местах	Оценка условий труда
Диспетчер	4	8	3.1
Пожарный сержант в/с	4	-	4
Водитель автомобиля	4	-	3.2
Водитель автомобиля прапорщик в/с	4	-	3.2
Командир отделения прапорщик в/с	4	-	4
Помощник начальника караула ст. прапорщик в/с	4	-	4
Начальник караула капитан в/с	4	-	4
Старший водитель автомобиля ст. прапорщик в/с	1	-	3.1
Мастер газодымозащитной службы	1	-	3.3

Наибольшее количество травм, полученных в быту, пришлось на 2014 год, число дней нетрудоспособности у пострадавших составило 699 дней. Основными причинами травмирования личного состава в быту личная неосторожность.

**Таблица 5 Количество случаев производственного травматизма по годам**

Период времени	Количество травм, полученных в быту
2013 год	16
2014 год	30
2015 год	19
1 квартал 2016 года	3

**Количество травм, полученных в быту**

2013 год: 16  
2014 год: 30  
2015 год: 19  
1 квартал 2016 года: 3

ВЕР: 11229/2003/01 СК





## Мероприятия по улучшению состояния охраны труда

### Политика ФГКУ «1 отряд ФПС по Амурской области» в области охраны труда

Федеральное государственное казенное учреждение «1 отряд ФПС по Амурской области» является подразделением федеральной противопожарной службы Амурской области, входит в систему МЧС России.

Основными приоритетами предприятия ФГКУ «1 отряд ФПС по Амурской области», являются сохранение жизни и здоровья работников, организация профилактики и тушения пожаров на обслуживаемой территории а так же обеспечение пожарной безопасности.

Руководство предприятия осознает свою ответственность в области охраны труда и принимает на себя следующие обязательства:

- соблюдать требования федерального, регионального и отраслевого законодательства в сфере охраны труда и иные требования, применимые к деятельности ФГКУ «1 отряд ФПС по Амурской области» в том числе требования международных стандартов в области охраны труда.

- предпринимать все возможные действия по предотвращению травматизма и ущерба здоровью персонала.

- постоянно совершенствовать Систему Управления охраной труда ФГКУ «1 отряд ФПС по Амурской области»

Для выполнения поставленных обязательств ФГКУ «1 отряд ФПС по Амурской области»:

- осуществлять идентификацию и оценку рисков в области охраны труда и эффективное управление выявленными рисками.

- совершенствовать производственные процессы, применять оборудование и технологии, обеспечивающие безопасность труда.

- осуществлять мониторинг, проверки, внутренние аудиты, аттестацию рабочих мест для контроля соответствия законодательным и иным требованиям, применимым к рискам предприятия в области охраны труда.

- обеспечивать компетентность персонала в области охраны труда, поддерживать и поощрять работников, которые вносят конкретный вклад в повышение безопасность персонала.

- осуществлять информационный обмен с внешними заинтересованными сторонами по вопросам охраны труда.

ФГКУ «1 отряд ФПС по Амурской области»				БЖП 11229/200301 СК	
Исполнитель	Исполнитель	Исполнитель	Исполнитель	Исполнитель	Исполнитель
Исполнитель	Исполнитель	Исполнитель	Исполнитель	Исполнитель	Исполнитель
Исполнитель	Исполнитель	Исполнитель	Исполнитель	Исполнитель	Исполнитель
Исполнитель	Исполнитель	Исполнитель	Исполнитель	Исполнитель	Исполнитель
Исполнитель	Исполнитель	Исполнитель	Исполнитель	Исполнитель	Исполнитель

## Мероприятия по улучшению состояния охраны труда

### Оформление уголка по охране труда

Основной целью оформления уголка охраны труда является создание системы информирования работников об их правах и обязанностях в области охраны труда.

В качестве стендов, выбираем стенд о мерах пожарной безопасности и уголок по охране труда с 4 карманами формата А4. Карманы на уголке охраны труда заполняются в зависимости от предстоящих мероприятий в области охраны труда.



Уголок охраны труда обеспечивает работников следующей информацией:

- графики проведения инструктажа,
- приказы и распоряжения,
- вопросы, касающиеся организации охраны труда,
- планы по улучшению условий и охраны труда;

- о вредных и опасных производственных факторах
- о средствах защиты работников на рабочих местах,
- о нарушениях требований законодательства об охране труда;
- о случаях производственного травматизма и профзаболеваний в организации
- и т. д.

ФГКУ «1 отряд ФПС по Амурской области»				БЖП 11229/200301 СК	
Исполнитель	Исполнитель	Исполнитель	Исполнитель	Исполнитель	Исполнитель
Исполнитель	Исполнитель	Исполнитель	Исполнитель	Исполнитель	Исполнитель
Исполнитель	Исполнитель	Исполнитель	Исполнитель	Исполнитель	Исполнитель
Исполнитель	Исполнитель	Исполнитель	Исполнитель	Исполнитель	Исполнитель
Исполнитель	Исполнитель	Исполнитель	Исполнитель	Исполнитель	Исполнитель

**ТЕХНИКО-ЭКОНОМИЧЕСКОЕ ОБОСНОВАНИЕ МЕРОПРИЯТИЯ  
ПО УЛУЧШЕНИЮ СОСТОЯНИЯ ОХРАНЫ ТРУДА**

Все закупки ФГКУ «1 отряд ФПС по Амурской области» осуществляются в соответствии с федеральным законом от 05.04.2013 N 44-ФЗ "О контрактной системе в сфере закупок для обеспечения государственных и муниципальных нужд". На основании этого, для данного предприятия предусматривается два основных способа закупок: аукцион и конкурс. С целью определения начальной цены контракта произведем расчет затрат на мероприятия улучшение кабинета охраны труда и уголка охраны труда.

Общие затраты на организацию и обеспечение кабинета охраны труда определяется по формуле:

$$Z_{\text{каб}} = Z_{\text{м}} + Z_{\text{мо}} \quad (1)$$

где  $Z_{\text{м}}$  затраты на закупку мебели,

$Z_{\text{мо}}$  затраты на закупку наглядного и методического обеспечения

1. Затраты на закупку мебели определяются по формуле:

$$Z_{\text{м}} = \sum R_{\text{mi}} \cdot \text{пми} \quad (2)$$

где  $R_{\text{mi}}$  цена i-ой мебели;

$\text{пми}$  количество необходимой i-ой мебели.

Таблица 8 - сравнительный анализ цен на мебель

Наименование	"МАРХ"	"Барья"	"Алеша"
Угловой стеллаж	6 221	2 650	3 200
Доставка	250	бесплатна	200

В таблице 8 представлен сравнительный анализ цен на мебель по торговым предприятиям города Благовещенск. Исходя из данных таблицы 8, можно сделать вывод, что средние затраты на приобретение углового стеллажа с доставкой составят 4 173 руб.

2. Затраты на закупку наглядного и методического обеспечения, определяются по формуле:

$$Z_{\text{мо}} = \sum R_{\text{моi}} \cdot \text{пмоi} \quad (3)$$

где  $R_{\text{моi}}$  цена на i-ое наглядное и методическое обеспечение;  
 $\text{пмоi}$  количество i-го необходимого наглядного и методического обеспечения.

Таблица 9 - Общие затраты на приобретение наглядного и методического обеспечения

Наименование затрат	Количество, шт	Бюджета	АмурС.набС.быт	ЭкоПлас
Затраты на плакаты по охране труда	16	8 800	11 200	12 000
Затраты а стенды по охране труда и пожарной безопасности	2	10 000	11 600	12 400
<b>Итого</b>		<b>18 250</b>	<b>22 800</b>	<b>24 400</b>

Цены на наглядное и методическое обеспечение определялись исходя из средних цен в городе Благовещенск. По данным таблицы можно сделать вывод, что средние затраты на приобретение наглядного и методического обеспечения составят 21800 руб.

Общие затраты на улучшение кабинета охраны труда и оформления уголка по охране труда составляет:

Таблица 10 - Общие затраты на улучшение состояния охраны труда

№ п/п	Виды затрат	Сумма, тыс. руб
1	Затраты на закупку мебели	4,2
2	Затраты на закупку наглядного и методического обеспечения	218
	<b>Итого</b>	<b>26</b>

ФР 1102/03/03/01 СК			
№ п/п	Виды затрат	Сумма, тыс. руб	Итого
1	Затраты на закупку мебели	4,2	4,2
2	Затраты на закупку наглядного и методического обеспечения	218	218
	<b>Итого</b>	<b>26</b>	<b>26</b>