

Министерство образования и науки Российской Федерации
Федеральное государственное бюджетное образовательное учреждение
высшего образования
АМУРСКИЙ ГОСУДАРСТВЕННЫЙ УНИВЕРСИТЕТ
(ФГБОУ ВО «АмГУ»)

Факультет экономический
Кафедра экономической теории и государственного управления
Направление подготовки 38.03.04 – Государственное и муниципальное управление

ДОПУСТИТЬ К ЗАЩИТЕ
Зав. кафедрой
_____ М.В.Зинченко
« _____ » _____ 2016 г.

БАКАЛАВРСКАЯ РАБОТА

на тему: Развитие внутреннего туризма как стратегическое направление развития региона (на примере Амурской области)

| | | |
|---------------------------------------|-----------------|-----------------|
| Исполнитель студент группы 273-об2 | _____ | М.С. Косых |
| | (подпись, дата) | |
| Руководитель доцент, к.т.н. | _____ | В.З. Григорьева |
| | (подпись, дата) | |
| Нормоконтроль | _____ | Л.Н. Михайленко |
| | (подпись, дата) | |

Благовещенск 2016

РЕФЕРАТ

Бакалаврская работа содержит 72 с., 8 таблиц, 5 рисунков, 48 источников, 3 приложения.

ВНУТРЕННИЙ ТУРИЗМ, ВИДЫ, КЛАССИФИКАЦИЯ, РЕГУЛИРОВАНИЕ, БЕЗОПАСНОСТЬ, ЭФФЕКТИВНОСТЬ, СУЩНОСТЬ СТРАТЕГИИ СОЦИАЛЬНО – ЭКОНОМИЧЕСКОГО РАЗВИТИЯ РЕГИОНА

В работе исследованы теоретические аспекты внутреннего туризма, его виды и основные понятия. А также рассмотрено государственное регулирование в России и субъектах РФ и изучено развитие внутреннего туризма в Амурской области.

Цель работы – на основе теоретико – правовой базы провести анализ развития внутреннего туризма региона и предложить мероприятия по его совершенствованию.

Объектом исследования бакалаврской работы является внутренний туризм региона.

Предметом исследования является совокупность факторов определяющих развитие внутреннего туризма в регионе.

В ходе написания бакалаврской работы были использованы источники в области туризма: учебные методические пособия, нормативно – правовые акты, статистические сборники и справочники.

Для написания главы, касающейся анализа внутренних направлений в Амурской области, использовались данные с официальных сайтов туристских организаций, правительства Амурской области и других необходимых для написания.

СОДЕРЖАНИЕ

| | |
|--|----|
| Введение | 5 |
| 1 Теоретико – правовые основы стратегического развития туризма в регионе | 9 |
| 1.1 Сущность стратегии регионального развития | 9 |
| 1.2 Государственное регулирование развития внутреннего туризма в Российской Федерации | 18 |
| 1.3 Нормативно – правовое обеспечение стратегического развития туризма в регионе | 32 |
| 2 Анализ и разработка мер по совершенствованию государственного регулирования развития внутреннего туризма в Амурской области | 38 |
| 2.1 Анализ развития внутреннего туризма в Амурской области | 38 |
| 2.2 Анализ деятельности государственных органов по развитию внутреннего туризма | 49 |
| 2.3 Проблемы в развитии внутреннего туризма и предложения по совершенствованию | 54 |
| 2.4 Проект музейного туристического маршрута «Албазинский краеведческий музей – Музей строительства Зейской ГЭС – Дальневосточный аэрокосмический музей» | 60 |
| Заключение | 66 |
| Библиографический список | 68 |
| ПриложениеА Карта музейного туристического маршрута «Албазинский краеведческий музей – Музей строительства Зейской ГЭС – Дальневосточный аэрокосмический музей» | 73 |
| Приложение Б Портфолио музейного туристического маршрута «Албазинский краеведческий музей – Музей строительства Зейской ГЭС – Дальневосточный аэрокосмический музей» | 74 |
| ПриложениеВ Сетевая модель проекта музейного туристического маршрута «Албазинский краеведческий музей – Музей строительства Зейской ГЭС – Дальневосточный | |

ВВЕДЕНИЕ

Современная наука рассматривает туризм как сложную социально-экономическую систему. Туризм - это отрасль экономики непродуцированной сферы, предприятия и организации которой удовлетворяют потребности туристов в материальных и нематериальных услугах, основная функция которого - обеспечить человека полноценным и рациональным отдыхом. Туризм является фундаментальной основой экономики многих развитых и развивающихся стран мира. В настоящее время, он превратился в индустрию международного масштаба, занимающую по доходам третье место среди крупнейших экспортных отраслей экономики, уступая лишь нефтедобывающей промышленности и автомобилестроению. Туристическую индустрию можно рассматривать как совокупность гостиниц или иных средств размещения, средств транспорта, объектов общественного питания, объектов и средств развлечения, объектов познавательного, делового, оздоровительного, спортивного и иного значения, организаций, осуществляющих туристическую деятельность.

Россия располагает огромным потенциалом, как для развития внутреннего туризма, так и для приема иностранных путешественников. У нее есть все необходимое - огромная территория, богатое историческое и культурное наследие, а в отдельных регионах - нетронутая, дикая природа.

В богатой истории России в разные времена оставили свои следы викинги, древние славяне, монголо-татары, половцы, скифы, шведы, тевтонцы, греки, генуэзцы и другие народы. Наши предки наследовали от них внешность, веру, разные культуры, языки и традиции. Это стимулирует развитие внутреннего туризма - делает современных россиян интересными друг другу. Великие князья, монархи и императоры присоединяли и теряли земли и народы, путешественники заходили все дальше вглубь Севера, Сибири и Дальнего Востока и открывали новые просторы, реки, моря и океаны. Все эти события и поступки сделали Россию такой, какой ее может увидеть каждый в экскурсионном (культу-

турно-познавательном) туре.

Кроме природных и историко-культурных предпосылок развитию въездного туризма способствуют некоторые социальные факторы. Это высокая покупательная способность иностранных валют, обеспечение свободы перемещения на большей части территории страны, включая такие перспективные в туристском отношении районы, как Дальний Восток, Сахалин, Курильские острова, Урал, Север России, а также Нижний Новгород и Самару, города, закрытые ранее для иностранных туристов.

Въездной и внутренний туризм в России представлен большим разнообразием его видов. Наиболее активно развиваются экологический, спортивный, экстремальный, горнолыжный, познавательный, деловой, лечебно-оздоровительный, круизный, рыболовный и охотничий, событийный и гастрономический виды туризма. Популярен также индивидуальный и детско-молодежный отдых.

В силу ряда причин индустрия туризма, рассматриваемая в качестве отрасли, редко удостоивается такого внимания со стороны общества, которое отвечало бы ее роли в экономической деятельности. Одна из главных причин – отсутствие правильно организованного статистического учета туристической деятельности, когда экономические показатели туризма «растворяются» в данных других отраслей народного хозяйства.

В современной обстановке, процесс расширения контактов между странами, вызванный, прежде всего интеграционными процессами в экономике, развитием телекоммуникаций, ростом торговли, повышением географической мобильности и увеличением туристских потоков, инициировал рождение беспрецедентного в истории диалога культур стран и народов.

Туризм по праву считается одним из крупнейших, высокодоходных и наиболее динамично развивающихся отраслей экономики, являясь активным источником поступлений иностранной валюты, и оказывает влияние на платежный баланс страны. Помимо влияния на экономику многих стран, международный туризм воздействует на их социальную, культурную и экологическую

среду.

Поэтому неслучайно, что интерес к этой деятельности возрастает с каждым годом, вовлекая в нее практически все страны мира, в том числе и Россию.

Влияние туризма на Россию пока незначительно: оно адекватно вкладу государства в развитие данной отрасли и сдерживается, в основном, отсутствием реальных инвестиций, неразвитой туристской инфраструктурой, низким уровнем гостиничного сервиса, недостаточным количеством гостиничных мест и дефицитом квалифицированных кадров. Устойчивый миф о России, как о зоне повышенного риска привел к тому, что в настоящее время на нашу страну приходится менее 1% мирового туристского потока.

По прогнозу Всемирной Туристской Организации к 2020 году Россия может войти в первую десятку стран - самых популярных направлений туризма.

Объектом исследования бакалаврской работы является внутренний туризм региона.

Предметом исследования является совокупность факторов, определяющих развитие внутреннего туризма региона.

Цель данной работы – на основе теоретико – правовой базы провести анализ развития внутреннего туризма региона и предложить мероприятия по его совершенствованию.

Для достижения поставленной цели, необходимо решить следующие задачи:

- изучить теоретико – правовые аспекты развития внутреннего туризма;
- проанализировать развитие внутреннего туризма в Амурской области и деятельность Государственное бюджетное учреждение Амурской области «Агентство по туризму Амурской области»
- разработать предложения по совершенствованию развития внутреннего туризма.

В ходе написания бакалаврской работы были использованы источники в области туризма: учебные методические пособия, нормативно-правовые акты, статистические сборники и справочники. Для написания главы, касающейся

анализа внутренних направлений в Амурской области, использовались данные с официальных сайтов туристских организаций, правительства Амурской области, и других, необходимых для написания.

Для написания бакалаврской работы были использованы следующие методы исследования: метод научного анализа (анализ источников по рассматриваемой проблеме); метод научного синтеза и обобщения (обобщение и синтез точек зрения, представленных в источниках); метод моделирования (моделирование на основании полученных данных авторского видения в раскрытии поставленной проблемы).

В бакалаврской работе спроектирован музейный туристический маршрут «Албазинский краеведческий музей – Музей строительства Зейской ГЭС – Дальневосточный аэрокосмический музей», который будет реализовываться в рамках Подпрограммы «Развитие туризма в Амурской области на 2012 - 2016 годы». На примере, которого можно оценить экономическую эффективность проведения таких путешествий. Помимо этого, туры такой направленности имеют большой положительный психологический эффект и оздоровительную направленность для каждого туриста в отдельности.

1 ТЕОРИТИЧЕСКИЕ ОСНОВЫ СТРАТЕГИЧЕСКОГО РАЗВИТИЯ ТУРИЗМА В РЕГИОНЕ

1.1 Сущность стратегии регионального развития

Будущее развитие страны определяется долгосрочной стратегией – национальной идеей, которая выражает чаяния всего народа и осознана каждым человеком. Такой идеи может стать построение постиндустриального общества – общества всеобщего благоденствия, свободного и всестороннего развития личности. Научно обоснованная государственная стратегия общественного развития России должна стать ориентиром для разработки стратегии развития каждого региона.

Цели и задачи регионов координируются с целями общероссийской стратегии с учётом возможностей реализации собственных потенциалов и оперативности решения территориальных проблем. В каждом регионе сочетаются общегосударственные проблемы, решение которых способствует достижению поставленной цели. Таким образом каждый регион, являясь составным звеном в политическом и социально-экономическом пространстве России, включается в общую региональную стратегию развития страны¹.

Региональная стратегия представляет собой научно обоснованную траекторию развития регионов, чётко сориентированную по целям, срокам, ресурсам и средствам приведения их в действие. В процессе её реализации будут решаться региональные проблемы и сглаживаться «острые углы» их проявления. Действенным механизмом, регулирующим ход реализации стратегии (ход развития регионов по намеченной траектории) должна стать региональная политика. В наиболее общем виде она будет представлять систему мероприятий по воздействию на территориальную организацию общества и ход развития каждого субъекта РФ.

¹ Власова, М.С. Стратегия экономического развития регионов [Электронный ресурс] // Научное сообщество студентов: междисциплинарные исследования: сб. ст. по мат. II междунар. студ. науч.-практ. конф. № 3 : офиц. сайт. 2015. Режим доступа : sibac.info/sites/default/files/conf/file/stud_3_2.pdf. 14.06.2016.

Определение стратегии развития представляет собой необходимое условие для достижения взаимопонимания и социального согласия между разными слоями населения, которое проживает на территории конкретного региона и консолидируется во имя достижения единой цели. Созданная при участии всех конструктивных сил, представляющих различные партии, объединения и группы, стратегия развития стабилизирует политическую обстановку в регионе, является основой экономического созидания, определяя направления преобразования региональной социально-экономической системы в целях повышения качества жизни населения и обеспечения для субъектов хозяйствования благоприятных условий функционирования и развития².

Существует множество определений «стратегия развития». К примеру, по П. Друкеру, стратегия есть способ реализации теории бизнеса в практической деятельности, цель которой - обеспечить организации возможность достижения желаемых результатов; стратегия позволяет системе целенаправленно искать и использовать в своих интересах благоприятные возможности. Стратегию иногда определяют как выбор основных долгосрочных целей, что сводит понятие стратегии к методу и процессу выбора. По определению, существующая цель после произведённого выбора становится стратегической. Стратегия также включает необходимость оценочного подхода к выбору цели и направлений движения к её достижению³.

Стратегии развития региона целесообразно группировать по следующим признакам:

- типу покупателей, выделяя стратегии, предназначенные населению (объединение по социальным группам, категориям, объединениям, месту жительства); юридическим лицам (дифференцированные по предприятиям, организациям, их видам) и органам управления территорией;

- видам (потребительские, предпринимательские маркетинговые, трудовые и организационные стратегии);

² Видяпина, В. И. Региональная экономика. М.: ИНФРА-М, 2011. С.125.

³ Стратегия развития регионов: теория, практика, новые подходы [Электронный ресурс] : офиц. сайт. 2015. Режим доступа :<http://www.marketing.spb.ru>. 14.06.2016.

- сферам деятельности (производство, инфраструктура услуги, социальная сфера, сфера управления пр.);
- отраслям (образование, промышленность, транспорт, строительство, сельское хозяйство, связь и т.д.);
- направлениям (развитие импортозамещающих производств, финансовая, инвестиционная, инновационная, институциональная, и т.д.);
- стратегическим приоритетам, выделяя стратегии стабильности функционирования (они являются главными для развития региона, обеспечивая стабильность его функционирования и существования); ключевые стратегии (оказывающие доминирующее влияние на конкурентоспособность региона, выделяя его среди множества других территорий); новаторских стратегий (формирующие потенциал успеха региона в будущем) ⁴.

Пользу от существования у региона ясной стратегии развития извлекают не только те, кто ориентируется на нее в своей деятельности, но и представители других регионов, не участвующие напрямую в реализации стратегии. Поскольку они могут оказать как положительное, так и отрицательное воздействие на реализацию стратегии, в процессах формирования и реализации стратегии стоит учитывать и их социально-экономические интересы.

Стратегия социально-экономического развития разрешает согласовать деятельность органов государственного управления, сообщества деловых людей, общественных и политических организаций, оказывающих влияние на развитие региона, для задания единого направления развития. Это направление формируется с учётом территориальных особенностей, включая сложившуюся производственную и сервисную специализацию, природные и трудовые ресурсы, экономико-географические, конкурентные и иные преимущества. Следует отметить, что долгосрочная региональная стратегия - это не «застывший и неприкасаемый» документ. А стратегия предполагает внесение в неё необходимых корректировок с учётом анализа её промежуточных результатов, при этом

⁴Алмаева, Р.И. Стратегическое планирование и стратегический менеджмент. М.: Финансы и статистика, 2011. С.99.

развития страны в целом, других регионов, изменений на внутреннем и внешнем рынках⁵.

Стратегия социально-экономического развития разрешает сконцентрировать инвестиционные ресурсы на приоритетных направлениях. Установить «точки роста», развитие которых принесёт максимальный эффект. При этом, точки роста позволят создать в регионе целые кластеры - группы взаимосвязанных, территориально сконцентрированных организаций (производителей, поставщиков комплектующих, услуг, научно-исследовательских учреждений и других организаций, взаимодополняющих и усиливающих конкурентные преимущества друг друга). Формирование ключевых элементов кластера разрешает стимулировать развитие взаимосвязанных секторов экономики, более эффективно концентрировать ограниченные ресурсы регионального бюджета, источники федерального центра и частных инвесторов на ключевых направлениях.

Долгосрочная стратегия является основой для обоснованной разработки схемы территориального планирования, то есть функциональных зон, зон планируемого размещения объектов капитального строительства для общественных нужд, зон с особыми условиями использования территории и так далее. Схема территориального планирования служит основой целесообразного использования территории и её устойчивого и сбалансированного социально-экономического развития.

Наличие стратегии социально-экономического развития упрощает руководителям региона получение субсидий из самых различных источников, позволяет обосновать целевое расходование средств. Стратегия является основанием для заявок региональных властей на получение финансирования отдельных мероприятий и объектов из федерального бюджета, например, на реализацию целевых программ, адресных инвестиционных проектов, на программы развития особых экономических зон.

Наличие стратегии дает возможность главе исполнительной власти про-

⁵ Смирнов, В.В. Особенности эффективного управления развитием региона: методология, стратегия, механизм организации // Аудит и финансовый анализ. 2013. № 6. С.393-402.

демонстрировать федеральному центру стремление использовать современные методы управления, к числу которых причисляется и долгосрочное планирование. Только долгосрочная стратегия социально-экономического развития региона позволяет согласованно и эффективно применять всю совокупность экономических, административно-правовых методов и архитектурно-планировочных методов управления территорией ⁶.

Для разработки четкой и реализуемой стратегии требуется сформировать коллективное видение будущего региона с участием основных экономических игроков, органов власти, СМИ и многих других структур. Необходимо разработать набор конкретных проектов и выявить, кто возьмет на себя ответственность за их реализацию.

Следует выделить два уровня стратегии

На первом уровне главной задачей является привлечение инвестиций в регион. Пристальное внимание при этом уделяется стимулированию роста отдельных отраслей и снятие барьеров на пути из развития, а также антикризисные действия в отношении тех отраслей, которые имеют невысокие показатели на общероссийском фоне, при этом являются актуальными для региона.

Второй уровень стратегии должен основываться на духовно-нравственной и гуманитарной сферах, в них заложены скрытые резервы экономического роста и конкурентоспособности региона.

Сочетание обоих уровней стратегии дает огромный синергетический эффект. В частности, рост культурного и духовного богатства населения области будет содействовать и усилению мотивации к труду, повышению социально-экономического развития региона. Четкие и продуманные стратегии каждого субъекта имеют важное значение для определения стратегии экономического развития России в целом ⁷.

Цели разработки региональной стратегии социально-экономического развития диктуются стремлением администрации любого уровня - республики,

⁶ Стратегическое планирование / под ред. А.Н. Петрова. СПб.: Знание, 2011. С.136.

⁷ Шеховцева, Л.С. Методология формирования стратегических целей развития региона // Менеджмент в России и за рубежом. 2011. № 3. С.67-75.

края, области, муниципального образования - повысить уровень жизни жителей своей территории за счёт увеличения занятости населения и вовлечения его в наиболее производительный труд в различных секторах экономики.

Ответственным моментом возникает определение долгосрочных целей и задач стратегии. Ряд исследователей считают, что в региональной стратегии должна быть общая цель, которая подразделяется на подцели – цели первого порядка.

Важным элементом является этапы разработки стратегии в региональном стратегическом планировании и этапы разработки управленческих решений.

Таблица 1 - Взаимосвязь этапов разработки управленческого решения и стратегического плана развития региона

| Этап разработки УР | Этап разработки стратегии | Результат этапа/форма представления |
|---|--|--|
| Этап I. Информационное обеспечение процесса разработки плана стратегического развития региона | | |
| 1) Актуализация проблемы | 1) Актуализация потребности в разработке стратегии | Постановление главы администрации о разработке стратегического плана развития региона |
| 2) Этап сбора информации и построения модели проблемной ситуации | 2) Определение и детализация региональных целей и системы показателей развития региона | Философия развития региона (видение, миссия), цели региона. Детализированная модель системы целей и система показателей развития региона |
| | 3) Определение текущего состояния региона. | Сильные стороны (стержневые компетенции) и слабые стороны (проблемы) |
| | 4) Определение состояния внешней среды региона | Возможности, угрозы, тенденции развития внешней среды |
| | 5) Определение критериев оценки и ограничений | Система критериев и ограничений |
| Этап II. Разработка плана стратегического развития региона | | |
| 3) Этап формирования множества моделей изменений | 1) Формирование коллекции эталонных альтернатив | Множество эталонных стратегий и альтернатив решения первоочередных оперативных проблем |
| | 2) Разработка оригинальных альтернатив | Множество оригинальных стратегий и альтернатив решения первоочередных оперативных проблем |
| 4) Этап фильтрации и выбора | 3) Выбор стратегии развития региона и первоочередных мероприятий по решению главных оперативных проблем | Концепция стратегии развития региона (в том числе философия развития региона) и перечень первоочередных мероприятий по решению главных оперативных проблем |
| 5) Корректировка модели изменений и разработка системы показателей | 4) Формирование стратегического плана развития региона (в том числе: корректировка политик, программ, проектов и мероприятий по их реализации, а также философии развития региона) | Стратегический план развития региона включающий: концепцию стратегического развития региона; первоочередные мероприятия; политики, программы и проекты, детализированные до мероприятий по их реализации; систему показателей развития региона (стратегические карты развития) |
| | 5) Корректировка и детализация системы показателей развития региона | |

Далее представлены первые пять этапов разработки стратегического плана развития, реализация которых позволяет собрать требуемую для принятия решения информацию о состоянии региона, его окружения, сформировать стратегическую систему целей, систему критериев и ограничений, а также систему показателей регионального развития.

Этап 1. Актуализация потребности в разработке стратегии. Актуализация потребности в разработке стратегического плана развития региона может быть как инициативной (внутрирегиональной, как инициатива администрации или иных региональных субъектов целеполагания), так и директивной (установленной к исполнению нормативными актами надсистемы).

В каждом из случаев результатом этапа должно быть решение главы администрации, обеспечивающее формирование субъектного состава процесса разработки, компетенции субъектов, а также определяющее цели предстоящего процесса, детализированного до задач. Целью процесса является детализированный план развития региона, задачи же представляют собой этапы процесса разработки плана.

Этап 2. Определение региональных целей, их детализация и разработка системы показателей развития региона. Определение видения региона как объекта стратегического планирования. Все четыре аспекта видения должны быть взаимосвязаны. Так, «ЭКОВИДЕНИЕ» региона как средоточия туристических услуг и глобального регионального туристического комплекса рассчитывает также «ХОМОВИДЕНИЕ» как видение различного по составу, но обязательно исторически и культурно образованного человека - субъекта общественной деятельности. К этому же относится и «ТЕХНОВИДЕНИЯ» - оно обязательно должно включать видение системы образования как базирующейся на обеспечении сферы туризма требуемыми кадрами, научными и техническими разработками, совершенствующими данную сферу услуг.

В тоже время «СОЦИОВИДЕНИЕ» должно обеспечивать приемлемые условия существования человека как элемента системы производства туристических услуг, как демосферы. Демосфера - население региона, одухотворённый

потенциал его развития, по аналогии с персоналом организации, обладающий стержневыми компетенциями, определяющими конкурентное преимущество региона.

Видение региона во всех перечисленных аспектах рассчитывает конструирование модели будущего региона как связанной иерархической системы. Пересечение всех четырех аспектов дает разработчикам стратегии «ОБЩЕЕ ВИДЕНИЕ» региона как образа будущего данной территории.

Этап 3. Определение текущего состояния региона.

Для определения текущего состояния региона нужно рассматривать его сильные стороны (свойства региона, определяющие стержневые компетенции) и слабые стороны (свойства региона, определяющие главные противоречия в его развитии).

Определение текущего состояния региона требует детального анализа трех объектов (состояние материальных систем и подсистем; состояние социума; текущая стратегия региона) в четырех аспектах его деятельности: научно-техническом, развития экономики и экологии, социальном аспекте развития общества.

Анализ каждого объекта по каждому аспекту должен проводиться с позиции выявления сильных и слабых сторон. Одно и то же свойство объекта в различных условиях может иметь как сильную сторону, так и слабую.

Этап 4. Определение состояния внешней среды региона. Состояние внешней среды региона имеет множество факторов, условно разделяемых на возможности и угрозы, среди которых состояние управляющей надсистемы (государство нормативно регулирует деятельность региона) и систему, управляемую волеизъявлением населения. Регион косвенно принимает участие в управлении государством в целом и способен в некоторой части воздействовать на политико-экономическую ситуацию, государство же, со своей стороны, нормативно определяет приоритеты этого влияния или, иначе, стратегию государственного развития.

Этап 5. Определение критериев оценки и ограничений. Если показатель -

это количественная модель состояния, то критерий - не всегда количественная категория. К примеру, это правило выбора, согласно которому решение должно обеспечивать требуемую эффективность операции. Критерий - это оценочная модель сопоставления альтернатив, позволяющая осуществить выбор.

В основу системы критериев может быть положена система показателей развития региона. При сравнении альтернатив эксперты выносят суждения, исходя из которых принимается окончательное решение⁸.

При разработке долгосрочной стратегии развития регионов, в первую очередь, необходимы оценка их потенциала, стимулирующие и сдерживающие факторы функционирования. Для этого нужно проанализировать географические, экономические, социальные, экологические и другие особенности территории с выявлением неблагоприятных и сдерживающих факторов.

При разработке стратегии нужно учитывать не только региональные особенности, но и внутренние резервы, включающие природно-ресурсный, социально-демографический, интеллектуальный, хозяйственный и другие потенциалы. Системно-территориальное и системно-временное использование местных ресурсов позволит сориентировать развитие каждого региона к намеченной цели с учётом стартовых позиций, темпов реструктуризации хозяйства старопромышленных регионов и индустриализации осваиваемых территорий.

В последние годы государственные органы Российской Федерации все больше внимания уделяют разработке и реализации стратегий развития регионов. Именно поэтому 28 июня 2014 года был принят Федеральный закон №172 – ФЗ «О стратегическом планировании в Российской Федерации». Настоящий Федеральный закон устанавливает правовые основы стратегического планирования в Российской Федерации, координации государственного и муниципального стратегического управления и бюджетной политики, полномочия федеральных органов государственной власти, органов государственной власти субъектов Российской Федерации, органов местного самоуправления и порядок

⁸ Сурков, С.Г. Международный туризм в России: проблемы развития и управления. М.: Советский спорт, 2011. С.96.

их взаимодействия с общественными, научными и иными организациями в сфере стратегического планирования⁹.

Важным документом является Проект «Требований (технический стандарт) к стратегии социально-экономического развития субъекта РФ» - нормативный методический документ, им пользуются регионы в своей работе.

Определенная унификация при разработке стратегий необходима, хотя бы потому, что субъект Федерации является элементом в общей правовой, общественно-политической и социально-экономической системе государства, а его стратегия должна быть увязана со всеми субъектами РФ, с которыми он взаимодействует за рассматриваемый период времени или в перспективе. С другой стороны, придание статуса технического стандарта методическим документам концептуального характера в сфере стратегического планирования регионального развития, которая в новой России только начинает складываться, вызывает обоснованные возражения. Здесь затрагивается один из самых основных моментов процесса стратегирования, конкретно позиционирование (самоопределение) руководства органа государственной власти субъекта РФ в процессе формирования стратегии¹⁰.

Стратегия развития региона содержит различные отрасли экономики региона, в том числе, немало важная роль отведена туристической деятельности региона. Развитие туризма имеет большое значение для государства в целом, субъектов Российской Федерации и муниципальных образований. Россия располагает огромным потенциалом для развития внутреннего и въездного туризма. Развитие и максимальная реализация такого туризма является одной из основных задач Стратегии.

1.2 Государственное регулирование развития внутреннего туризма в Российской Федерации

Туризм - важная составляющая экономики многих государств, которая обеспечивает занятость населения, загрузку гостиниц и отелей, ресторанов,

⁹ О стратегическом планировании в Российской Федерации [Электронный ресурс] : федеральный закон от 28.06.2014 г. № 172 – ФЗ. Доступ из справ.-правовой системы «Гарант».

¹⁰ Напреенко, В.Г. Моделирование региональной экономики: новый уровень качества и безопасности // Финансы, экономика, безопасность. 2014. № 4 (9). С.12.

зрелищных мероприятий и т.д. Внутренняя экономическая природа туризма предусматривает, что турист непременно должен оставить свои деньги в посещаемом государстве или местности. Туризм основан на эксплуатации местных туристских ресурсов, и взамен местность или государство должны получить доход¹¹.

Развитие туризма в России должно занимать одно из центральных мест во всей системе государственного планирования, так как доходы данной отрасли позволяют включать ее в список приоритетных направлений экономического и социального развития.

В современном виде туризм - это курс истории, архитектуры, эстетики и гастрономии, сопровождающийся восторгом открытий, связанных с путешествием. Велико его социальное, культурно-воспитательное и познавательное значение.

Благодаря именно ему современный человек может реализовать стремление познать новое, преодолевать огромные расстояния, увидеть своими глазами живую историю, накопленную тысячелетиями. Это с одной стороны. А с другой - необходимо использовать с пользой опыт других стран, ведь опыт наиболее развитых государств показывает: чем больше люди имеют денег, тем они охотнее тратят их на путешествия.

В законодательстве РФ и ее субъектов туризм признается приоритетной отраслью экономики. Ситуация, сложившаяся в сфере туризма, заставляет искать новые способы его развития. Именно поэтому законодательство РФ и ее субъектов, в последние годы, активно изменяется и дополняется в сторону улучшения туристической деятельности как по России в целом, так и регионам.

В Федеральном законе «Об основах туристской деятельности в Российской Федерации» дана следующая трактовка этого понятия: «Туризм - временные выезды (путешествия) граждан России, иностранных граждан и лиц без гражданства с постоянного места жительства в оздоровительных, познаватель-

¹¹Биржаков М.Б., Никифоров В.И. Аналитическая записка. Состояние и проблемы туризма в Российской Федерации // Под ред. М.Б. Биржаков, В.И. Никифорова// Состояние и проблемы туризма в Российской Федерации - СПб.: Невский фонд, 2009. -С.58 -78.

ных, профессионально-деловых, спортивных, религиозных и иных целях без занятия оплачиваемой деятельностью в стране (месте) временного пребывания»¹².

Определения туризма, ограниченные узковедомственными рамками, не раскрывают всего многообразия внутренних и внешних связей этого общественно-экономического явления, поэтому возникает необходимость концептуального или сущностного определения туризма, которое формирует комплексное представление о предмете исследования.

Понятие «туризм» в нашей стране долго ассоциировалось со спортом и укреплением здоровья, а не с отраслью экономики, которая может приносить доход. Но постепенно в процессе развития производительных сил объективно выделилась особая сфера приложения общественного труда, основной функцией которой является организация разностороннего отдыха населения в форме туризма; и все чаще туризм стали называть отраслью национальной экономики.

Туризм - временные выезды (путешествия) людей в другую страну или местность, отличную от места постоянного жительства на срок от 24 часов до 6 месяцев в течение одного календарного года или с совершением не менее одной ночевки в развлекательных, оздоровительных, спортивных, гостевых, познавательных, религиозных и иных целях без занятия деятельностью, оплачиваемой из местного источника

Предметный состав туризма в Российской Федерации, в соответствии с Общероссийским классификатором услуг населению, находится в четырех группах (жилищно-коммунальные услуги, услуги учреждений культуры, туристские и экскурсионные услуги, медицинские и санаторно-оздоровительные услуги). Государственная политика в сфере туризма - это деятельность органов государственной власти, различных организаций по определению формы, задач и содержания деятельности в сфере туризма.

На исполнительную власть ложатся функции государственного управле-

¹² Об основах туристской деятельности в Российской Федерации [Электронный ресурс] : федеральный закон от 24.11.1996 г. № 132-ФЗ (с изменениями и дополнениями). Доступ из справ.-правовая системы «Гарант».

ния, основными из которых являются регулирование, стимулирование и контроль¹³.

Для более эффективного государственного управления в области туризма необходимо полагаться на Федеральный закон от 24.11.1996 г. № 132-ФЗ (ред. от 29.06.2015) «Об основах туристской деятельности в Российской Федерации». Он определяет основные принципы государственной политики, направленной на установление правовых основ единого туристского рынка в Российской Федерации, и регулирует отношения, возникающие при реализации права граждан Российской Федерации, иностранных граждан и лиц без гражданства отдых, свободу передвижения и иных прав при совершении путешествий, а также определяет порядок рационального использования туристских ресурсов Российской Федерации¹⁴.

Законодательство Российской Федерации о туристской деятельности состоит из настоящего Федерального закона, принимаемых в соответствии с ним федеральных законов и иных нормативных правовых актов Российской Федерации, а также законов и иных нормативных правовых актов субъектов РФ.

Вторая глава уделена государственному регулированию Федерального Закона «об основах туристской деятельности», в которой говорится о принципах государственного регулирования туристской деятельности; целях, приоритетных направлениях и способах государственного регулирования туристской деятельности, а также об условиях осуществления туроператорской деятельности, едином федеральном реестре туроператоров; о стандартизации и классификации объектов туристской деятельности.

В соответствии с законом основными принципами государственного регулирования туристской деятельности являются:

- признание государством туристскую деятельность, как одну из приоритетных отраслей экономики Российской Федерации;
- содействие государством туристской деятельности и создание благо-

¹³ Студопедия [Электронный ресурс] : офиц. сайт. 2015. Режим доступа : <http://studopedia.org>. 10.04.2016.

¹⁴ Об основах туристской деятельности в Российской Федерации [Электронный ресурс] : федеральный закон от 24.11.1996 г. № 132-ФЗ (с изменениями и дополнениями). Доступ из справ.-правовая системы «Гарант».

приятных условий для его развития;

- определение и поддержание приоритетных направлений туристской деятельности;

- формирование представления о Российской Федерации, как о стране, благоприятной для развития туризма;

- осуществление поддержки и защиты российских туристов, туроператоров, турагентов и их объединений.

В статье 4 ФЗ «Об основах туристской деятельности», основными целями государственного регулирования туристской деятельности является обеспечение права граждан на отдых, свободу передвижения и иных прав при совершении путешествий; охрана окружающей среды; создание условий для деятельности, направленной на воспитание, образование и оздоровление туристов, а также развитие туристской индустрии, обеспечивающей потребности граждан при совершении путешествий, создание новых рабочих мест, увеличение доходов государства и граждан Российской Федерации, развитие международных контактов, сохранение объектов туристского показа, рациональное использование природного и культурного наследия¹⁵.

По Российскому законодательству, все туроператоры, которые хотят заниматься туристической деятельностью на территории Российской Федерации, должны иметь договор страхования гражданской ответственности, за неисполнение или ненадлежащее исполнение обязательств по договору реализации туристских услуг или банковскую гарантию исполнения обязательств. Такая гарантия именуется финансовым обеспечением.

Также гарантом качества туристского предприятия является наличие информации о нем в едином федеральном реестре туроператоров, где содержатся зафиксированные на материальном носителе сведения о туроператоре, в соответствии с законодательством Российской Федерации об информации, информационных технологиях и защите информации.

¹⁵ Об основах туристской деятельности в Российской Федерации [Электронный ресурс] : федеральный закон от 24.11.1996 г. № 132-ФЗ (ред. от 29.06.2015). Доступ из справ.-правовой системы «Гарант».

Одним словом, реестр является государственной федеральной информационной системой. Согласно закону, все объекты туристской индустрии, включающие гостиницы и иные средства размещения, горнолыжные трассы, пляжи, должны быть аккредитованными организациями.

Государственноерегулирование туристской деятельности в России осуществляетсяуполномоченнымПравительством РФ федеральныморганомисполнительнойвласти (частьчетвертая в ред. Федеральногозаконаот 03.05.2012 г. № 47-ФЗ).Существуют нормативные правовые акты РФ, действующие в сфере туризма, которые можно разделить на 2 группы: общие акты и специальные акты. Общие акты относятся к неопределенному кругу юридических и физических лиц, но во многом определяющие работу субъектов туристской индустрии. К таким актам относятся: гражданский Кодекс РФ; Закон РФ от 07.02.1992 г. № 2300-1 (ред. от 13.07.2015) «О защите прав потребителей»;Федеральный закон от 30.03.1999 г. № 52-ФЗ (ред. от 28.11.2015) «О санитарно-эпидемиологическом благополучии населения» и др.¹⁶

К специальным относятся акты, непосредственно регулирующие туристскую деятельность: Федеральный закон от 24.11.1996 г. № 132-ФЗ (ред. от 29.06.2015) «Об основах туристской деятельности в Российской Федерации»; Указ Президента РФ от 18 ноября 2004 г. № 1453 «О Федеральном агентстве по туризму и Федеральном агентстве по физической культуре и спорту»; Постановление Правительства РФ от 18 июля 2007 г. № 452 «Об утверждении Правил оказания услуг по реализации туристского продукта» и др.¹⁷

К государственным стандартам, Регулирующим туристскую деятельность, относятся: ГОСТ Р 50644-94 «Туристско-экскурсионное обслуживание.. Требования. по обеспечению.безопасности.туристов.и. экскурсантов»; ГОСТ Р 51185-98. «Туристские услуги. Средства размещения. Общие Требования» и

¹⁶ Консультант – справочно-правовая система [Электронный ресурс]: офиц. сайт. 2008. Режим доступа : <http://base.consultant.ru>. 17.03.2016.

¹⁷ Гарант. Информационно-правовой портал. [Электронный ресурс] : офиц. сайт. 2010. Режим доступа : <http://www.garant.ru/>. – 12.04.2016.

др.¹⁸

В тоже время, при организациитуров, которыевключают в себяопределён-ныеопасности и риски, особенно при проведенииэкстремальныхтуров, напер-вом местестоитвопрос о безопасноституристов.

В этой сфере особое место отводится государственному регулированию безопасности населения, которое осуществляется МВД России, МЧСРоссии, Роспотребнадзором. Регулированиембезопасности в туризме, кромеперечис-ленныхведомств, занимаетсяФедеральноеагентствопо туризму.

Основыгосударственнойполитики в областиобеспечениебезопасности-личности, общества, государствазакреплены в Законе РФ от 5 марта 1992 г. № 2446-1 «О безопасности» (с изменениями от 25 декабря 1992 г., 24 декабря 1993 г., 25 июля 2002 г., 7 марта 2005 г., 25 июля 2006 г.). Законустанавливаетправовыеосновыобеспечениебезопасности, определяетси-стемубезопасности и ее функции, рассматривает организацию и финансиروанияорганов, обеспечивающихбезопасность, а такжеконтроля и надзоразазакон-ностью их деятельности.

При этом, законтрактуетпонятиебезопасностикаксостояниезащищённостижизненноважны хинтересовличности, общества и государстваот внутренних и внешних угроз. Поджизненноважнымиинтересамипонимаетсясовокупностьпотребностей, удовлетворениекоторыхнадёжнообеспечиваетсуществование и возможности-развитияличности, общества, государства.

Обеспечениебезопасностидостигаетсяпроведениемединойгосударственно йполитики, системой мер экономического, политического, организационного и иногохарактера. Граждане и организации имеют правополучатьразъясненияпо-поводу их прав и свободоторганов, обеспечивающихбезопасность. По их требо-ваниютакиеразъяснениядаются в письменном виде и включаются в документ, обеспечивающийбезопасностьклиента, например, в договорнапредоставление-

¹⁸ ГОСТ Р 50644-94 «Туристско-экскурсионное обслуживание. Требования по обеспечению безопасности тури-стов и экскурсантов». М.: Изд-во госстандартов, 1995. С.5.

туристских услуг¹⁹.

Трактовка Закона РФ от 07.02.1992 г. № 2300-1 (ред. от 13.07.2015) «О защите прав потребителей»; применительно ко всем видам туристских услуг предполагает выполнение следующих обязательных требований:

- безопасность жизни и здоровья туристов;
- сохранность имущества туристов и экскурсантов;
- охрана окружающей среды;
- безопасность самого процесса оказания туристской услуги²⁰.

Туристская индустрия является областью, в которой безопасность как лично туристов, так и защита окружающей среды от туристов имеет первостепенное значение. Безопасность туризма регламентирована положениями главы VII Федерального закона от 24 ноября 1996 г. № 132-ФЗ «Об основах туристской деятельности в Российской Федерации» (в ред. Федерального закона от 5 февраля 2007 г. № 12-ФЗ, далее – Закон об основах туристской деятельности в Российской Федерации). Требования, установленные главой VII, предъявляются как организаторам туристского обслуживания, так и туристам (потребителям).

В статье 14. Обеспечение безопасности туризма дано определение безопасности туризма – это безопасность туристов, сохранность их имущества, а также отсутствие нанесений ущерба окружающей среде во время туристского путешествия, материальным и духовным ценностям общества и безопасности государства.

Федеральный орган исполнительной власти в сфере туризма информирует туроператоров, турагентов и туристов (экскурсантов) об угрозе безопасности туристов (экскурсантов) в стране или месте временного пребывания, также путем

¹⁹ О безопасности [Электронный ресурс] : федеральный закон РФ от 05.03.1992 г. № 2446-1 (с изменениями от 25.12.1992 г., 24.12.1993 г., 25.07.2002 г., 07.03.2005 г., 25.07.2006 г.). Доступ из справ.-правовой системы «Гарант».

²⁰ О защите прав потребителей [Электронный ресурс] : федеральный закон РФ от 07.02.1992 г. № 2300-1 (ред. от 13.07.2015). Доступ из справ.-правовой системы «Гарант».

публикации соответствующих сообщений
государственных средствах массовой информации²¹.

В

Постановлением Правительства РФ от 15.04.2014 г. № 317 утверждена Государственная программа Российской Федерации «Развитие культуры и туризма на 2013 - 2020 годы», которая включает подпрограмму 3 «Туризм» государственной программы Российской Федерации «Развитие культуры и туризма» на 2013 - 2020 годы.

Постановлением Правительства Российской Федерации от 09.08.2014 г. № 788 утвержден план реализации в 2014 году и в плановый период 2015 и 2016 годов ГП «Развитие культуры и туризма».

С целью повышение конкурентоспособности российского туристского рынка, удовлетворяющего потребности российских и иностранных граждан качественных туристских услугах была принята ФЦП «Развитие внутреннего и въездного туризма». Достижение цели Программы будет обеспечиваться решением следующих основных задач:

- развитие туристско-рекреационного комплекса Российской Федерации;
- повышение качества туристских услуг;
- продвижение туристского продукта Российской Федерации на мировом и внутреннем туристских рынках.

При выборе программного механизма государственного финансирования и осуществления государственных инвестиций для обеспечения развития внутреннего и въездного туризма в Российской Федерации были рассмотрены следующие 3 сценария достижения цели:

а) развитие туристской инфраструктуры во всех субъектах Российской Федерации вне зависимости от уровня их экономического развития, развития региональной инфраструктуры и уровня туристского потенциала соответствующих территорий;

б) развитие туристской инфраструктуры ограниченного числа субъектов

²¹Об основах туристской деятельности в Российской Федерации [Электронный ресурс] : федеральный закон от 24.11.1996 г. № 132-ФЗ (в ред. Федерального закона от 05.02.2007 г. № 12-ФЗ, далее – Закон об основах туристской деятельности в Российской Федерации). Доступ из справ.-правовой системы «Гарант».

Российской Федерации, наиболее перспективных с точки зрения развития внутреннего и въездного туризма;

в) развитие туристской инфраструктуры ограниченного числа субъектов Российской Федерации, наиболее перспективных с точки зрения развития внутреннего и въездного туризма, с использованием кластерного подхода, а также реализация проектов федерального масштаба, направленных на ускоренное развитие межрегиональных туристских возможностей (маршрутов) и повышение качества услуг²².

Межпарламентская конференция по туризму, проведенная в Гааге в апреле 1989 г. приняла Гаагскую декларацию по туризму. Один из принципов данной декларации гласит: «туризм должен планироваться государственными властями, а также властями и туристской индустрией на комплексной и последовательной основе с учетом всех аспектов. Ввиду того, что туризм имеет в национальной жизни по меньшей мере такое же промышленное значение как и другие виды экономической и социальной деятельности, и поскольку роль туризма будет вырастать по мере научного и технического прогресса и увеличения количества свободного времени, представляется необходимым расширять во всех странах права и обязанности национальных туристских администраций, приравнивая их к тому же уровню, который имеют администрации, отвечающие за другие крупнейшие экономические секторы»²³.

В России федеральные органы исполнительной власти, осуществляющие государственное управление, межотраслевую и межрегиональную координацию в сфере туризма, реализацию государственной политики в области туризма постоянно меняются.

За десятилетний период в России произведено по меньшей мере десять преобразований федерального органа исполнительной власти, ответственного за развитие туризма. В настоящее время ответственным за развитие туризма в России является департамент туризма Министерства экономического развития

²² Государственная программа Российской Федерации «Развитие культуры и туризма на 2013 - 2020 годы» [Электронный ресурс]. Доступ из справ.-правовой системы «Гарант».

²³ Гаагская декларация по туризму [Электронный ресурс]. Доступ из справ.-правовой системы «Гарант».

и торговли Российской Федерации²⁴.

Государственное регулирование туристской деятельности осуществляется следующим образом:

- созданием нормативных и правовых актов, направленных на упорядочение и совершенствование отношений в сфере туристской индустрии;
- содействием в продвижении турпродукта на внутреннем и мировом туристских рынках;
- лицензированием, стандартизацией в туристской индустрии, сертификацией туристского продукта;
- установлением правил въезда, выезда и пребывания на территории Российской Федерации;
- прямыми бюджетными ассигнованиями на разработку и реализацию федеральных целевых программ развития туризма;
- защитой прав и интересов туристов, обеспечением их безопасности;
- созданием благоприятных условий для инвестиций, налогового и таможенного регулирования;
- содействием кадровому обеспечению туристской деятельности и развитием научных исследований в сфере туристской индустрии.

В научной литературе чаще всего выделяют административные и экономические методы регулирования туристической деятельности.

Административные методы регулирования в развитых странах используются в незначительных масштабах. Их сфера ограничивается в основном охраной окружающей среды, созданием условий для поддержки социально слабо защищенных слоев населения, осуществлением внешнеэкономических контактов.

Экономические методы влияют на материальную заинтересованность хозяйствующих субъектов. К ним относятся:

- а) налоги и бюджетные выплаты, посредством которых осуществляется

²⁴ Все о туризме - туристическая библиотека [Электронный ресурс] : офиц. сайт. 2010. Режим доступа : <http://tourlib.net>. 20.03.2016.

прямое адресное воздействие на хозяйствующих субъектов;

б) денежно-кредитные инструменты;

в) амортизационная политика;

г) программирование, прогнозирование, планирование экономики;

д) создание объектов государственной собственности и осуществление на их базе предпринимательской и иной деятельности, обеспечивающих эффективное функционирование частного бизнеса.

Экономическими и административными механизмами государственного регулирования развития туризма в развитых странах являются:

- налоговые льготы, субсидии, дотации. Так, например, в Амурской области в рамках долгосрочной целевой программы «Развитие туризма и этнокультурного наследия в Амурской области на 2012 - 2016 годы» реализуется подпрограмма «Возрождение и развитие казачества Амурской области на период 2013 - 2016 годов», которая ежегодно субсидируется;

- национальные законодательные и нормативные акты, способствующие развитию туризма и защите прав потребителя туристских услуг. В Российской Федерации и в ее субъектах на протяжении последних лет принимаются и реализуются долгосрочные целевые программы;

- уменьшение паспортных и визовых ограничений при въезде в страну и выезде из нее. Так между Амурской областью и Китаем действует безвизовый режим въезда на территорию;

- стимулирование внесезонного туризма путем различного рода скидок и льгот. Российские туроператоры создают внесезонные туры, рекламируя их в средствах массовой информации, разыгрывая на различных мероприятиях и т.д.;

- развитие и поддержка внутреннего туризма. Особенно в последние годы большое внимание уделяется развитию и поддержке внутреннего туризма, из федерального бюджета выделяются субсидии на реализацию различных целевых программ;

- усиление требований к безопасности туристов. В федеральных законах

«О безопасности» и «О защите прав потребителей» есть ряд статей, которые применительны к безопасности жизни и здоровья туристов и сохранность имущества туристов и экскурсантов;

- усиление мер, принимаемых государством по сохранению окружающей среды, культурного и исторического наследия, а также ряд других ²⁵.

Инструментами государственного регулирования туризма являются те условия, процессы и отношения в сфере воспроизводства туристских услуг, нормальное функционирование которых рыночный механизм обеспечивает неудовлетворительно, или не обеспечивает вообще. В качестве таковых можно выделить следующие:

- общехозяйственные процессы, такие как экономический цикл, денежное обращение, цены, занятость, инвестиции, НИОКР;

- развитие конкретных базовых секторов туризма через реализацию региональных целевых программ и др.;

- комплексное и пропорциональное развитие туризма в различных регионах страны ²⁶.

Совокупность инструментов государственного регулирования включает в себя следующие основные элементы, рисунок 1.

²⁵ Студми. Учебные материалы для студентов [Электронный ресурс] : офиц. сайт. 2013. Режим доступа : <http://studme.org>. 20.03.2016.

²⁶ Карманов, А. О некоторых положениях правового регулирования туристического бизнеса в Краснодарском крае // Кубань-бизнес. 2010. № 42. С.4-6.



Рисунок 1 - Инструменты государственного регулирования туризма в регионе

Как следует из материалов рисунка 1, каждый инструмент из вышеприведенных групп имеет свои особенности и в определенных обстоятельствах может применяться отдельно. Сегодня государственные органы управления туризмом в регионе объективно вынуждены применять весь набор этих средств, не ограничиваясь одной какой-либо группой.

Эффективным средством регулирования туристской деятельности в интересах защиты прав и интересов потребителей, является сертификация туристских услуг. По определению международной организации по стандартизации (ИСО), «сертификация – это процедура подтверждения соответствия результата производственной деятельности, товара, услуги нормативным требованиям, посредством которой, третья сторона документально удостоверяет, что продукция (процесс) или услуга, соответствует заданным требованиям». Документом, подтверждающим соответствие сертифицированной продукции (работы, услуги) установленным требованиям является сертификат соответствия, действующий

на всей территории России²⁷.

В соответствии с Федеральным законом «О техническом регулировании» была отменена обязательная сертификация, которая заменена на добровольную, что в полной мере соответствует международным требованиям Всемирной торговой организации (ВТО).

Добровольная сертификация проводится по Правилам сертификации туристских услуг, услуг гостиниц, санаторно-курортных комплексов, утвержденным Росстандартом.

В целом, анализ системы добровольной сертификации в регулировании рынка туристских услуг показал высокую ее эффективность в плане реального воздействия на качество предоставляемых туристам и отдыхающим профильных и сервисных услуг²⁸.

Не менее важным рычагом развития рынка туристских услуг является антимонопольная политика, которая основывается на создании конкурентной среды, борьбы с монополизмом и недобросовестной конкуренцией.

Государственное антимонопольное регулирование экономики включает два связанных между собой направления: разработку и принятие специального антимонопольного законодательства и формирование системы органов, ответственных за антимонопольное регулирование.

Антимонопольная политика государства в сфере туризма, как форма государственного регулирования, только начинает складываться. Не случайно, что в действующих федеральных законах о курортном деле и туризме нет упоминания об этой форме воздействия государства на развитие курортно-туристской индустрии.

Недостаточное внимание в действующей законодательной базе уделяется регулированию инвестиционной деятельности в туризме.

В качестве основных путей стимулирования государством инвестиционной активности в туристских регионах страны можно выделить:

²⁷ Совершенствование инструментов государственного регулирования туризма [Электронный ресурс] : офиц. сайт. 2015. Режим доступа :<http://uecs.ru/>. 10.06.2016.

²⁸ О техническом регулировании [Электронный ресурс] : федеральный закон от 27.12.2002 г. № 184-ФЗ (ред. от 28.11.2015). Доступ из справ.-правовой системы «Гарант».

- налоговое регулирование инвестиционной деятельности;
- институциональное преобразование экономики, связанное с созданием промышленных групп;
- реальная защита прав собственности.

В целом, государственное регулирование туризма является эффективным средством стимулирования инвестиционной активности, повышения качества предоставляемых услуг и решения социальных проблем в плане реального оздоровления нации. Однако важно учитывать, что главными направлениями государственной политики должны быть стабильность и конкурентоспособность туристского комплекса²⁹.

1.3 Нормативно – правовое обеспечение стратегического развития туризма в регионе

Внутренний туризм является неотъемлемой частью туристической деятельности, как субъектов Российской Федерации, так и России в целом.

В последние годы в Амурской области набирает обороты внутренний и въездной туризм.

Стратегия социально-экономического развития Амурской области на период до 2025 года сформирована в соответствии с приоритетами Концепции долгосрочного социально-экономического развития Российской Федерации на период до 2020 года, с основными положениями Стратегии социально-экономического развития Дальнего Востока и Байкальского региона на период до 2025 года. Она учитывает Схему территориального планирования Амурской области и другие стратегические документы как федерального, так и регионального уровней.

Стратегия разработана в соответствии с Законом Амурской области от 06.09.2010 г. № 378-ОЗ «О стратегическом планировании в Амурской области» и в порядке, установленном постановлением Правительства Амурской области от 09.03.2011 г. № 122, и определяет приоритетные направления деятельности органов законодательной и исполнительной власти области, органов местного

²⁹ Экономика и организация туризма / под ред. Е.Л. Драчева. М.: КНОРУС, 2011. С.169.

самоуправления, профессиональных и общественных объединений, науки и бизнес-сообществ.

Стратегия включает в себя анализ состояния экономики и социальной сферы области, ее потенциала, конкурентных преимуществ и проблем, определяет стратегические цели и задачи, приоритеты государственной политики, механизмы и условия их достижения. Содержит основные направления экономического и социального развития области, а также соответствующие управленческие решения, которые обеспечат их эффективную реализацию.

Также Стратегия включает в себя направления развития различных видов туризма на территории Амурской области.

Одной из стратегических целей в развитии туризма является создание нового сектора экономики области – туристской индустрии, обеспечивающей широкие возможности для удовлетворения потребностей российских и иностранных граждан в туристских услугах, создание туристических объектов, формирование туристических маршрутов, в том числе международных и межрегиональных, туристической инфраструктуры.

Для достижения указанной цели необходимо комплексное решение следующих задач:

- организация туристской деятельности на основе приоритетного развития внутреннего и въездного туризма на базе создаваемых туристских центров;
- формирование современной инфраструктуры туризма высокого уровня обслуживания, включая гостиничное хозяйство, торгово-развлекательные объекты, объекты общественного питания;
- создание специальных объектов показа для привлечения туристов;
- повышение уровня управления развитием туристско-рекреационного комплекса области путем совершенствования кадрового, аналитического и методического обеспечения;
- создание современной системы рекламно-информационного обеспечения туристской деятельности, формирование имиджа области как туристского региона;

- развитие ремесел и традиционного прикладного творчества;
- создание лечебно-оздоровительных туристических комплексов на базисе месторождений термальных вод, рекреационных ресурсов³⁰.

Современный туризм Амурской области характеризуется аномально высоким уровнем развития выездного туризма по сравнению с внутренним, а особенно въездным туризмом. В то же время в соответствии с Федеральной целевой программой «Развитие внутреннего и выездного туризма в Российской Федерации (2011-2018 годы)» именно эти категории туризма должны являться приоритетными в России в целом и в регионах в частности. Географическое положение Амурской области определяет особенности развития в ней международного туризма. Особую роль в формировании въездного и выездного туризма играет приграничное взаимодействие области с КНР.

В то же время в Амурской области утверждена и реализуется долгосрочная целевая программа «Развитие туризма и этнокультурного наследия в Амурской области на 2012 – 2016 годы», именно в данной программе отмечены основные направления развития туризма в Амурской области.

Государственным заказчиком и координатором программы является министерство внешнеэкономических связей, туризма и предпринимательства области.

Основными целями программы является создание в области туристского комплекса, обеспечивающего широкие возможности для удовлетворения потребностей российских и иностранных граждан в туристских услугах, позволяющего увеличить вклад туризма в социально-экономическое развитие области. Создание условий для сохранения исконной среды обитания коренных малочисленных народов Севера, комплексного развития их духовного и национально-культурного развития на территории Амурской области. Реализация государственной политики в отношении российского казачества в части развития

³⁰ Стратегия социально-экономического развития Амурской области на период до 2025 года [Электронный ресурс]. Доступ из справ.-правовой системы «Гарант».

культуры, традиций и быта, патриотического и физического воспитания молодежи.

Основными задачами программы является увеличение количества и разнообразия объектов туризма и сопутствующей инфраструктуры. Поддержка перспективных видов туризма (аграрного, экологического, событийного, водного, активного спортивного, делового). Формирование имиджа Амурской области как центра всесезонного туризма и продвижение туристского продукта региона. Развитие традиционных промыслов КМНС. Возрождение и развитие самобытной национальной культуры КМНС. Патриотическое воспитание казачьей молодежи. Возрождение, сохранение и развитие самобытной культуры, образа жизни и традиций амурского казачества. Развитие физического воспитания среди казачества.

Программа включает ряд подпрограмм. Такие как подпрограмма «Развитие туризма в Амурской области на 2012 - 2016 годы», целью данной подпрограммы является создание в области туристского комплекса, обеспечивающего широкие возможности для удовлетворения потребностей российских и иностранных граждан в туристских услугах, позволяющего увеличить вклад туризма в социально-экономическое развитие области. Подпрограмма «Сохранение и развитие традиционных промыслов и национальной культуры коренных малочисленных народов Севера Амурской области на период 2012 - 2015 годов» направлена на создание условий для сохранения исконной среды обитания коренных малочисленных народов Севера, комплексного развития их духовного и национально-культурного развития на территории Амурской области. А также подпрограмма «Возрождение и развитие казачества Амурской области на период 2013 - 2016 годов», целью подпрограммы является Реализация государственной политики в отношении российского казачества в части развития культуры, традиций и быта, патриотического и физического воспитания молодежи.

Постановление Правительства Российской Федерации от 18 июля 2007 г. № 452 «Об утверждении правил оказания услуг по реализации туристского продукта». Настоящие Правила определяют порядок оказания услуг по реализа-

ции туристского продукта ³¹.

Все перечисленные нормативно – правовые акты составляют сердцевину законодательства туристической деятельности в Амурской области.

В заключении первой главы можно сделать следующие выводы:

- во-первых, при изучении необходимой литературы стало известно, что существует большое количество видов внутреннего туризма. Каждый из видов все больше набирает популярность;

- во-вторых, что касается государственного регулирования туризма в России, то главенствующим документом, касающимся туристской деятельности, является Федеральный закон от 24.11.1996 г. № 132-ФЗ (ред. от 29.06.2015 г.) «Об основах туристской деятельности в Российской Федерации». Также существенное влияние на сферу туризма оказывают другие акты, непосредственно регулирующие туристскую деятельность, а также государственные стандарты Российской Федерации;

- в-третьих, при изучении развития внутреннего туризма в России можно сказать, что внутренний туризм в России развивается постепенно, и главная задача государства заключается в том, что бы сделать его более разнообразным и доступным и не допустить бесконтрольного уничтожения и использования природных туристических ресурсов. Для развития туризма в России, требуется решить множество сопутствующих задач: развитие транспортной системы, улучшение имиджа, развитие информационной инфраструктуры, а также развитие системы общественного питания.

³¹ Развитие туризма и этнокультурного наследия в Амурской области на 2012 – 2016 годы [Электронный ресурс] : Долгосрочная целевая программа. Доступ из справ.-правовой системы «Гарант».

2 АНАЛИЗ И РАЗРАБОТКА МЕР ПО СОВЕРШЕНСТВОВАНИЮ ГОСУДАРСТВЕННОГО РЕГУЛИРОВАНИЯ РАЗВИТИЯ ВНУТРЕННЕГО ТУРИЗМА В АМУРСКОЙ ОБЛАСТИ

2.1 Анализ развития внутреннего туризма в Амурской области

Амурская область – один из наиболее крупных и уникальных по своей красоте субъектов юга Дальнего Востока. По своим размерам Приамурье сопоставимо с такими странами, как Италия, Бельгия и Нидерланды вместе взятыми. С точки зрения туристических перспектив, уникальность нашего региона обусловлена и его пограничным статусом.

Амурская область знаменита богатством природных ресурсов. Горные ландшафты и полноводные дальневосточные реки придают региону свой неповторимый колорит. Это место удивительно по своей красоте и чистоте, сюда стремятся путешественники, предпочитающие экологический туризм и полноценный отдых.

В междуречье рек Селемджа и Нора расположен Государственный природный заповедник Норский. Амурско - Зейская равнина сочетается здесь с южными отрогами хребта Джагды. В заповеднике сохраняется флора и фауна низкогорных систем Северного Приамурья. Здесь гнездятся дальневосточный и черный аисты, орлан -белохвост, черный и японский журавли.

На берегу Зейского водохранилища, на восточной оконечности хребта Тукурингра находится Зейский государственный природный заповедник. Он создавался с целью охраны участка горных ландшафтов северо-западного Приамурья и изучения влияния Зейского водохранилища на окружающую природу.

В месте, где террасовые равнины среднего Амура впадают в предгорья Малого Хингана лежит Хинганский государственный природный заповедник. Здесь сохраняются типичные нетронутые человеком амурские ландшафты. В заповеднике можно увидеть живописные степные и лесостепные ландшафты, встретить гнезда даурского и уссурийского журавлей.

Амурская область обладает развитой транспортной системой. Особенно интересны теплоходные путешествия по реке Амур. Сейчас на центральной водной артерии региона действует множество самых разнообразных маршрутов.

Интересно и путешествие по Амурской области на поезде. Транссибирская и Байкало-Амурская магистрали знамениты и за пределами России.

Регион богат археологическими находками. Одной из интереснейших достопримечательностей Амурской области является так называемое кладбище динозавров в Кундуре. Его открыли в 1990 году при строительстве нового участка дороги. Здесь найдено более тысячи костей динозавров. Самая интересная находка третий шейный позвонок неизвестной ранее формы хищных тиранозавров (крупнейшая рептилия мелового периода).

Огромное кладбище динозавров было найдено также близ райцентра Облучье. Здесь обнаружен неизвестный ранее вид ящера, который получил название амурзавра.

Юг Дальнего Востока в районе Амурской области богат еще и природными месторождениями. Целебными свойствами обладают местные минеральные источники. Они гармонично сочетаются с экологически чистой природой региона.

Климатические условия области контрастны. Холодная сухая зима привлекает сюда любителей экстремального и экзотического отдыха, а жаркое лето на юге края создает идеальные условия для классического отдыха на пляжах³².

Данные факторы могут служить плацдармом для развития внутреннего туризма в Амурской области.

В реализуемой долгосрочной целевой программе «Развитие туризма и этнокультурного наследия в Амурской области на 2012 – 2016 годы» предусмотрены финансовые ресурсы, которые используются в соответствии с поставленными задачами.

³² Стратегия социально-экономического развития Амурской области на период до 2025 года [Электронный ресурс]. Доступ из справ.-правовой системы «Гарант».

Так, общий объем финансовых ресурсов, необходимый для реализации программы, составляет 8148065,7 тыс.рублей, в том числе средства федерального бюджета - 1902500,0 тыс.рублей, средства бюджета области -449965,7 тыс.рублей, средства местных бюджетов - 1100,0 тыс.рублей, внебюджетные источники - 5793075,0 тыс.рублей.

Государственный заказчик ежеквартально, в срок до 15 числа месяца, следующего за отчетным кварталом, представляет в министерство финансов области сводный отчет об использовании средств.

Государственный заказчик на основании информации, представленной подведомственными учреждениями, ответственными за реализацию мероприятий, направляет отчеты о ходе работы, результатах программы и эффективности использования бюджетных средств в министерство экономического развития, промышленности и транспорта Амурской области в порядке, установленном Правительством области.

Наряду с экономическим эффектом реализация программы позволит решить ряд важных социальных задач по удовлетворению потребностей различных категорий граждан Российской Федерации в активном и полноценном отдыхе, укреплении здоровья, приобщении к культурным ценностям, а также задач по патриотическому воспитанию молодого поколения.

Контроль за соблюдением законодательства Российской Федерации в части защиты окружающей среды на всех этапах реализации мероприятий программы, в том числе обязательность прохождения в необходимых случаях экологической экспертизы, обеспечит высокую экологическую эффективность подпрограммы в целом.

Учитывая географическое положение Амурской области, доминирующим направлением (наиболее доступным для жителей Амурской области) является развитие приграничного туризма с КНР в рамках реализации Соглашения между Правительством Российской Федерации и Правительством КНР о безвизовых групповых туристических поездках от 29 февраля 2000 года. Более 98% от общего количества путешествий российских туристов составляют поездки в

КНР. Среди иностранных туристов, въезжающих на территорию области, также преобладают граждане КНР. Они формируют основной поток иностранных туристов.

Потребовалось создание различных программ сотрудничества между китайским городом Хэйхэ и Благовещенском (между художественными, писательскими общественными организациями, организациями культуры, некоммерческими организациями, деловыми сообществами и т.д.), чтобы восстановить поток туристов из КНР. Сегодня он достиг уровня 20 тыс. человек в год. Разрабатывается стратегия развития туризма в Амурской области, чтобы усилить возрастающую тенденцию роста въездного туризма.

С 2008 по 2013 годы область демонстрировала устойчивую положительную динамику роста внутреннего туристского потока - численность туристов, размещенных в КСР, увеличилась на 29%; доходы КСР увеличились на 88% и составили 533,7 млн.рублей.

Также ДЦП «Развитие туризма и этнокультурного наследия в Амурской области на 2012 – 2016 годы» предусматривает реализацию ряда проектов.

Природное разнообразие Приамурья и его приграничное положение обладают высокими потенциальными возможностями для развития туристической индустрии, новой отрасли экономической специализации. Сэтой целью в области будет реализован проект «Города-близнецы», предусматривающий создание туристско-рекреационной зоны в г.Благовещенск, включая строящуюся намывную территорию (далее – ОЭЗ Благовещенск).

Берегоукрепление реки Амур, строительство набережной и намывной территории осуществляются в рамках федеральной целевой программы «Экономическое и социальное развитие Дальнего Востока и Забайкалья на период до 2013 года» и планируются к завершению в 2013 году.

Предполагается, что в основе особой экономической зоне Благовещенск будет лежать зональное распределение туристических объектов и туристических потоков, ограниченное тремя концентрическими окружностями.

Сравнительно небольшая территория по обе стороны границы, в самом

центре ОЭЗ Благовещенск – зона «А». Специально спланированная туристическая зона с площадью: на китайской стороне 80 га, на российской – 40 га.

На этой территории будут размещены гостиничный, водный развлекательный и ледовый комплексы, туристский информационный и торгово-развлекательные центры.

Кроме того в действующую туристическую инфраструктуру г. Благовещенск входят 24 гостиницы, 2 музея, 2 театра, современный концертный комплекс, 83 памятника истории и архитектуры, десятки торговых центров и более 250 предприятий общественного питания с различными национальными кухнями.

Зона «В» включает территорию обоих городов радиусом около 15 км. С российской стороны к туристическим объектам относятся как имеющиеся достопримечательности, так и планируемые. Будут реализованы проекты «Парк мелового периода», «Парк Космическая одиссея», «Этническая Россия».

В зону «С» с российской стороны входит вся территория области с объектами, представляющими интерес для туристов:

- космодром «Восточный»;
- Бурейская ГЭС – крупнейшая на Дальнем Востоке;
- объекты экологического туризма: Муравьевский парк устойчивого природопользования, Хинганский, Зейский и Норский заповедники и 33 заказника Амурской области и другие.

Развитие получат экологический, экстремальный, круизный, и другие виды туризма.

На территории туристско-рекреационных зон резидентам будут предоставлены региональные преференции: льготный режим налогообложения по региональным налогам, отсрочки и рассрочки, а также налоговые «каникулы», государственные гарантии Правительства области, субсидии и прочее.

Будет создана туристско-рекреационная зона «Города – Близнецы» на основе объектов культурно-развлекательного комплекса международного уровня «Золотая миля», включая аквапарк, ледовый центр, гостиничный комплекс,

торговый центр, а также создание трёх тематических парков:

а) «Этническая Россия» (создание на территории зоны комплекса этнических деревень);

б) «Парк Мелового периода» (строительство современного музея естественной истории и создание на его базе научно-познавательного бренда «Парк мелового периода»);

в) «Космическая одиссея» (строительство парка «Космическая одиссея» с демонстрацией ретроспективы макетов аэрокосмической техники истории мирового освоения воздушного и космического пространства).

Новое развитие получают такие виды туризма, как бизнес-туризм, событийный и культурно-исторический, музейный, палеонтологический, экстремальный, спортивный, приключенческий и другие виды активного отдыха.

В дальнейшем основными видами специализации туристско-рекреационного комплекса Приамурья будут являться культурно-познавательный, лечебно-оздоровительный, экологический туризм и речная рекреация. В перспективе существенно разовьётся этнический туризм.

Межрегиональная интеграция, в том числе инфраструктурная, будет содействовать развитию внутреннего туризма. Область со своими достопримечательностями станет составной частью международного туристического маршрута «Восточное кольцо России» (Амурская область – Республика Бурятия – центральная часть Республики Саха (Якутия) – Забайкальский край – Камчатский край – Приморский край – Хабаровский край – Сахалинская область – Еврейская автономная область). Потенциальными потребителями данного тура станут жители Дальнего Востока, Байкальского региона и иностранные туристы из стран АТР.

Реализации указанных мероприятий позволит туристической отрасли области стать одной из четырех крупнейших экономических специализаций наряду с добычей природных ресурсов, электроэнергетикой и сельским хозяйством

с долей в ВРП около 10% и годовым оборотом 25-30 млрд.рублей³³.

Из выше сказанного можно сделать вывод, что Амурская область обладает огромным потенциалом для развития внутреннего туризма. Данные факторы могут служить плацдармом для развития внутреннего туризма в Амурской области.

Для более детального понимания и анализа ситуации, сложившейся на данный момент времени, нам необходимо рассмотреть типы туристических поездок, структуру туристов из общего числа экскурсантов и так далее.

Внутренний туризм в Приамурье только набирает обороты, именно этим объясняется небольшое количество туристов.

В таблице 2 представлены данные о количестве туристов за 2013 – 2015 гг.

Таблица 2 – Динамика туристов за 2013 – 2015 гг.

| Наименование | 2013 | 2014 | 2015 | Темп роста, процент | |
|------------------------------|------|------|------|---------------------|------------|
| | | | | 2014/ 2013 | 2015/ 2014 |
| Количество туристов, человек | 2531 | 3175 | 3897 | 125,4 | 122,7 |

Анализ развития внутреннего туризма подтвердил, что согласно данным единой межведомственной информационно-статистической системе (ЕМИСС), которые представлены в таблице 1, в Амурской области внутренний туризм не пользуется большой популярностью, но в последние годы стал значительно увеличиваться. Доля внутреннего туризма в Амурской области в Российской Федерации составила в 2014 году – 125,4 %, в 2015 году – 122 %³⁴.

На рисунке 2 представлена динамика туристов за 2013 – 2015 гг.

³³ Развитие туризма и этнокультурного наследия в Амурской области на 2012 – 2016 годы [Электронный ресурс] : Долгосрочная целевая программа. Доступ из справ.-правовой системы «Гарант».

³⁴Единая межведомственная информационно - статистическая система. [Электронный ресурс] : офиц. сайт. 2008. Режим доступа : <https://www.fedstat.ru>. 10.05.2016.



Рисунок 2 –Динамика туристов за 2013 – 2015 гг.

Из рисунка видно, что в Приморье внутренний туризм только начинает набирать популярность среди населения, но современные реалии говорят о том, что внутренний туризм имеет высокий потенциал и спрос на разные виды внутреннего туризма постоянно возрастает.

На современном этапе выделяют три основных типа туристических поездок: внутренний, въездной и выездной туризм.

В таблице 3 представлены данные о туристических поездках в Амурской области 2013 – 2015 гг.

Таблица 3 – Типы туристических поездок 2013 – 2015 гг.

| Год | Внутренний | Доля, процент | Въездной | Доля, процент | Выездной | Доля, процент |
|------|------------|---------------|----------|---------------|----------|---------------|
| 2013 | 2531 | 3,3 | 24138 | 31,9 | 49113 | 64,8 |
| 2014 | 3175 | 4,1 | 24915 | 31,7 | 50470 | 64,2 |
| 2015 | 3897 | 4,6 | 25782 | 29,8 | 53057 | 66,4 |

Из таблицы видно, что преобладает выездной туризм, так в 2013 г. составил 49113 чел, в 2014 году увеличился на 2,8% и составил 50470 чел., а в 2015 г. – 53057 чел. Въездной туризм также увеличивается с каждым годом и составляет: 2013 г. – 24138 чел., 2014 г. – 24915 человек, 2015 г. – 25782 человека. Доля внутреннего туризма с каждым годом возрастает, но не значительно и составляет в 2013 г. – 3,3%, в 2014 г. – 4,1% и в 2015 г. – 4,6%. Доля въездного и выездного значительна выше, чем доля внутреннего туризма. Из данных видно, что доля въездного туризма составляет в 2013 г. -31,9%, в 2014 г. – 31,7%, в 2015 г. – 29,8. Доля выездного туризма составляет в 2013 г. – 64,8%, в 2014 г. – 64,2%, в 2015 г. – 66,4%. Внутренний туризм остается на достаточно низком

уровне, но все же по не многу увеличивается количество жителей и гостей Приамурья, которые предпочитают путешествовать по территории области ³⁵.

На рисунке 3 представлена динамика типов туристических поездок за 2013 – 2015 гг.



Рисунок 3 – Динамика типов туристических поездок за 2013 – 2015 гг.

На основе проведенных исследований будет целесообразно рассмотреть структуру туристов из общего числа экскурсантов и разобраться, кто из жителей и гостей Амурской области наиболее активны и заинтересованы в путешествия по территории нашего региона.

Таблица 4 – Структура туристов из общего числа экскурсантов за 2013 – 2015 гг.

| Показатель | 2013, в процентах | 2014, в процентах | 2015, в процентах |
|-------------------------|-------------------|-------------------|-------------------|
| Жители КНР | 16,6 | 17,5 | 15,8 |
| Жители г. Благовещенска | 58,5 | 59,3 | 61,9 |
| Жители Амурской области | 15,4 | 16 | 17,2 |
| Другие регионы России | 9,5 | 7,2 | 5,1 |

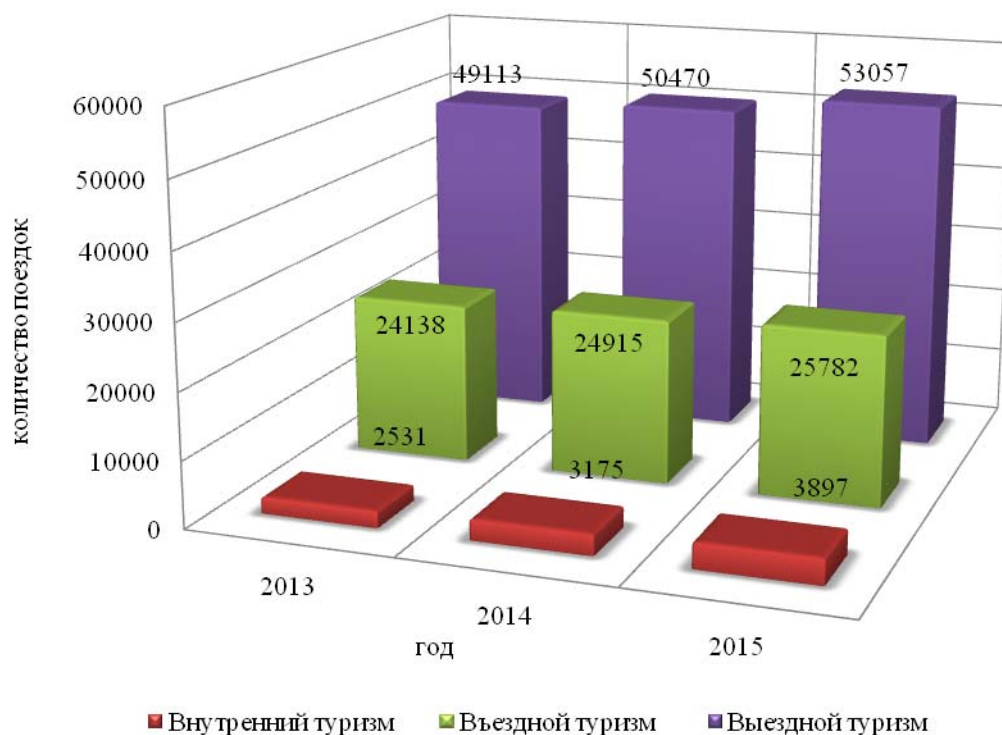
³⁵ ГБУ Амурской области «Агентство по туризму Амурской области» [Электронный ресурс] : офиц. сайт. 2011. Режим доступа : <http://www.amurvisit.ru>. 18.05.2016.

| | | | |
|-------|-----|-----|-----|
| Итого | 100 | 100 | 100 |
|-------|-----|-----|-----|

Из таблицы видно, что с каждым годом общее количество увеличивается. Большинство туристов приходится на жителей г. Благовещенска.

На рисунке 4 представлена динамика структуры туристов из общего числа экскурсантов 2013 – 2015 гг.



Рисунок 4 – Динамика структуры туристов из общего числа экскурсантов 2013 – 2015 гг.

Жители КНР: 2013 г. - 16,6%, 2014 г. - 17,5%, 2015 г. - 15,8%. Жители г. Благовещенска: 2013 г. - 58,3%, 2014 г. - 59,3%, 2015 г. - 61,9%. Жители Амурской области: 2013 г. - 15,4%, 2014 г. - 16%, 2015 г. - 17,2%. Другие регионы России: 2013 г. - 9,5%, 2014 г. - 7,2%, 2015 г. - 5,1%. Значительное количество туристов из числа жителей г. Благовещенска объясняется тем, что они более осведомлены о туристических маршрутах, а также более развита инфраструктура и транспортная доступность.

Также стоит рассмотреть самые популярные экскурсионные маршруты в Амурской области и на основании этого выявить предпочтения жителей и гостей Приамурья.

Таблица 5 – Динамика популярности экскурсионных маршрутов Амурской области 2013 – 2015 гг.

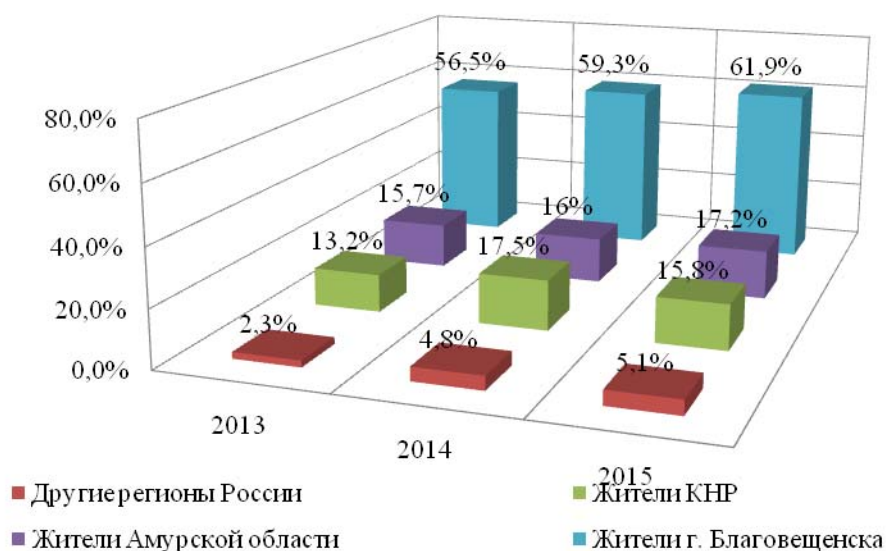
| Маршрут | 2013 г., человек | 2014 г., человек | 2015 г., человек |
|----------------------------|------------------|------------------|------------------|
| Озеро лотосов, с. Ивановка | 1200 | 1050 | 1085 |
| Экскурсия «Аэропорт» | 85 | 103 | 119 |
| Аэрокосмический музей | 50 | 90 | 103 |
| Муравьевский парк | 45 | 50 | 53 |
| Мухинка | 37 | 40 | 52 |
| Космодром «Восточный» | 15 | 29 | 50 |
| Бурейская ГЭС | 25 | 25 | 32 |
| КСК «Адмирал» | - | 15 | 22 |
| с. Константиновка | 10 | 13 | 18 |

Из таблицы видно, что наиболее популярным маршрутом является озеро лотосов в селе Ивановка, а самым не популярным и редко посещаемым является село Константиновка, остальные туристические маршруты пользуются достаточно высоким спросом. На рисунке 5 представлена динамика популярности экскурсионных маршрутов 2013 – 2015 гг.



Рисунок 5 – Динамика популярности экскурсионных маршрутов в Амурской области за 2013 – 2015 гг.

Популярность озера лотосов и не высокую популярность остальных, рассматриваемых маршрутов, объясняется тем, что об озере лотосов знает большое количество жителей и гостей Амурской области, а об остальных туристических объектах знают не многие. Основная проблема заключается в том, что в Амур-

ской области практически отсутствует стратегия маркетинга территории, позиционирование территории и стратегии развития внутреннего туризма³⁶.

Внутреннему туризму Амурской области еще только предстоит развитие и становление как обособленного и жизнеспособного сектора экономика Приамурья. Но все - таки в последние годы начали появляться зачатки внутреннего и въездного туризма.

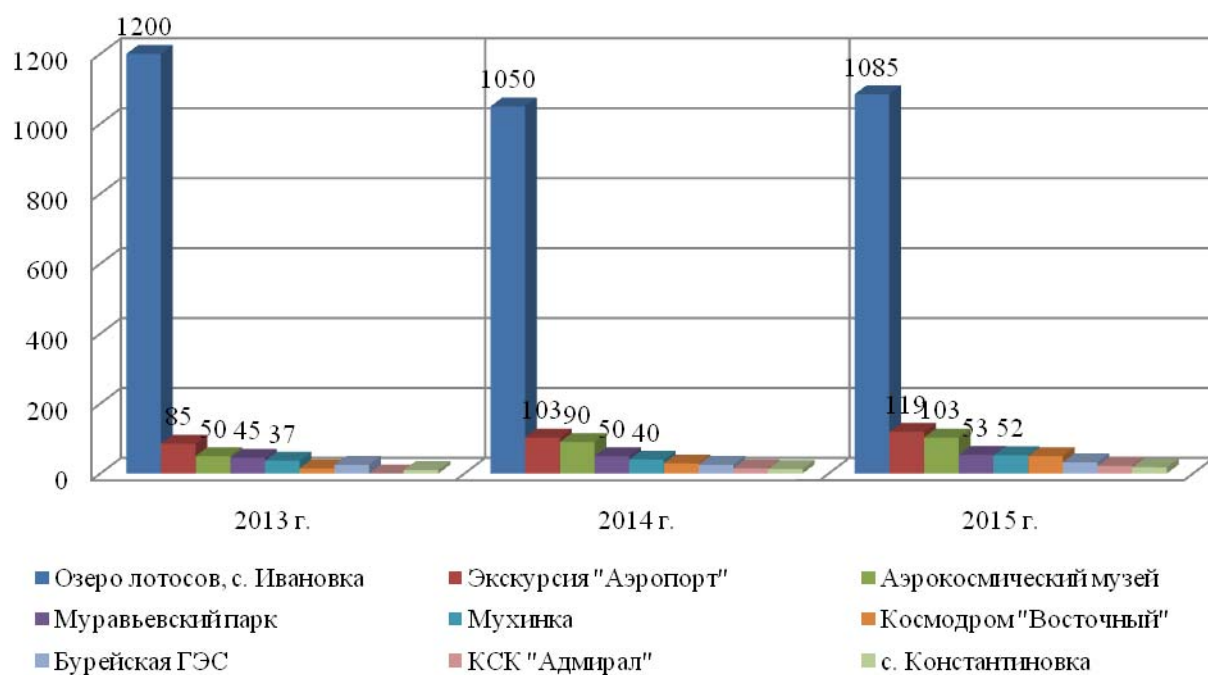
2.2 Анализ деятельности государственных органов по развитию внутреннего туризма

Туристско – рекреационный комплекс Амурской области характеризуется значительным потенциалом, однако в настоящее время приоритетным направлением для частных туристических компаний области является – выездной туризм.

Частные туристические компании не вкладывают крупные финансовые средства в создание туристических объектов и разработку туристических маршрутов на территории области для развития въездного и внутреннего туризма, ввиду длительного срока окупаемости объектов туристской инфраструктуры.

На рынке туристических услуг области осуществляют туристскую деятельность 40 организаций, из них лишь 4 компании работают на внутреннем направлении и предоставляют в основном экскурсионные услуги.

Традиционное количество туристов на внутреннем направлении – 3 – 4 тыс.чел, что составляет всего 3% от общего объема турпотока³⁷.

Вопросами туристической деятельности на территории Амурской области занимается Министерство внешнеэкономических связей, туризма и предпринимательства Амурской области. Министерство занимается развитием туризма в целом как отрасли экономики.

При этом развитие внутреннего и въездного туризма возможно только при взаимодействии интересов органов исполнительной власти, местного самоуправления и туристских организаций.

³⁶ Амурский статистический ежегодник: Сборник. Благовещенск :Амурстат, 2015. С.201.

³⁷ Стратегия социально-экономического развития Амурской области на период до 2025 года [Электронный ресурс]. Доступ из справ.-правовой системы «Гарант».

Связующим звеном в этой цепочке взаимоотношений является государственное бюджетное учреждение Амурской области «Агентство по туризму Амурской области», главной целью в деятельности которого является развитие внутреннего и въездного туризма на территории области.

Государственное бюджетное учреждение Амурской области «Агентство по туризму Амурской области» осуществляющим функции в сфере предоставления туристических информационных услуг.

Сокращенно наименование управления – ГБУ «Агентство по туризму».

Учреждение обладает правами юридического лица, имеет самостоятельный баланс, счета, открываемые в соответствии с законодательством Российской Федерации, печать с изображением Государственного герба Российской Федерации и со своим наименованием, а также соответствующие печати, штампы и бланки.

Подведомственно Министерству внешнеэкономических связей, туризма и предпринимательства Амурской области.

ГБУ в своей деятельности руководствуется Конституцией Российской Федерации, федеральными конституционными законами, федеральными законами, указами и распоряжениями Президента Российской Федерации, постановлениями и распоряжениями Правительства Российской Федерации, Уставом (основным Законом) Амурской области, законами Амурской области, постановлениями и распоряжениями губернатора Амурской области и Правительства Амурской области, приказами и инструкциями Министерства регионального развития Российской Федерации, Министерства транспорта Российской Федерации, Федеральной службы по тарифам, других федеральных органов исполнительной власти, настоящим Положением, а также приказами управления.

Для более эффективной реализации поставленных задач Государственное бюджетное учреждение Амурской области «Агентство по туризму Амурской области», также регламентируется Стратегией социально-экономического развития Амурской области на период до 2025 года и Долгосрочной целевой программой «Развитие туризма и этнокультурного наследия в Амурской области

на 2012 – 2016 годы», которая включает ряд подпрограмм.

В таблице 6 представлены мероприятия и сроки реализации данных подпрограмм.

Таблица 6 - Перечень подпрограмм Долгосрочной целевой программы «Развитие туризма и этнокультурного наследия в Амурской области на 2012 – 2016 годы»

| Название подпрограммы | Мероприятия | Сроки реализации |
|---|--|------------------|
| Подпрограмма «Развитие туризма в Амурской области на 2012 - 2016 годы» | 1. Комплексная разработка и создание туристического кластера «Города – близнецы».2. Создание и обустройство инфраструктуры туризма, используемой в аграрном, экологическом, экстремальном и природонаправленном туризме.3. Формирование имиджа Амурской области как центра всесезонного туризма и продвижение туристского продукта регион. | 2012 - 2016 годы |
| Подпрограмма «Сохранение и развитие традиционных промыслов и национальной культуры коренных малочисленных народов Севера Амурской области на период 2012 - 2015 годов». | 1. Продвижение продукции традиционных промыслов и отраслей хозяйствования КМНС.2. Строительство этнографического комплекса "Эвенкийская деревня" в с. Первомайское Тындинского района (II очередь строительства).3. Софинансирование строительства объектов культуры муниципальной собственности в местах традиционного проживания КМНС.4. Приведение и участие в национально -культурных мероприятиях различных уровней, в том числе проведение зональной научно-практической конференции "Проблемы реализации прав коренных малочисленных народов Дальнего Востока на традиционное природопользование".5. Проведение исследований языка и культуры КМНС, создание банка данных по сохранению и развитию этнокультурного наследия | 2012 - 2015 годы |
| Подпрограмма «Возрождение и развитие казачества Амурской области на период 2013 - 2016 годов» | 1. Создание казачьих детских клубов.2. Организация лагеря в с. Албазино Сковородинского района.3. Проведение детских сплавов по рекам Амурской области «По местам первопроходцев-казаков».4. Областной детский фестиваль казачьего творчества "Амурский казачок".5. Участие в Российском фестивале детского и молодежного творчества «Казачок», Краснодарский край, г. Анапа.6. Участие в войсковых этапах всероссийского конкурса «Казачий круг».7. Участие в межрегиональных, всероссийских конкурсах и фестивалях | 2013 - 2016 годы |

| | | |
|--|--|--|
| | казачьей культуры.8. Проведение областного фестиваля «Амурский богатырь».9. Конный турнир «Амурская верста».10. Турнир по стрельбе «Глаз сокола» | |
|--|--|--|

Из данных видно, ДЦП «Развитие туризма и этнокультурного наследия в Амурской области на 2012 – 2016 годы» включает три подпрограммы, которые, в свою очередь, включают в себя ряд мероприятий, рассчитанные на весь период реализации программы.

Учреждение в пределах определенной компетенции осуществляет свою деятельность во взаимодействии с федеральными органами исполнительной власти, исполнительными органами государственной власти области, органами местного самоуправления муниципальных образований Амурской области, общественными объединениями и иными органами и организациями.

Финансирование ГБУ «Агентство по туризму» осуществляется за счет средств областного бюджета.

Учреждение имеет имущество, необходимое для выполнения возложенных на него полномочий. Имущество управления является государственной собственностью Амурской области и закрепляется за ним на праве оперативного управления³⁸.

Для того чтобы четко понимать специфику деятельности ГБУ рассмотрим задачи, которые возлагает Министерство внешнеэкономических связей, туризма и предпринимательства на Государственное бюджетное учреждение Амурской области «Агентство по туризму Амурской области» посредством Государственного задания и в каком объеме реализуются поставленные задачи. В таблице 7 представлены основные направления деятельности, которые организуют и реализуют специалисты ГБУ Амурской области «Агентство по туризму Амурской области».

Таблица 7 – Направления деятельности Государственного бюджетного учреждения Амурской области «Агентство по туризму Амурской области»

³⁸ ГБУ Амурской области «Агентство по туризму Амурской области» [Электронный ресурс] : офиц. сайт. 2011. Режим доступа : <http://www.amurvisit.ru>. 18.05.2016.

| Направления деятельности | Ожидаемый результат | Фактический результат |
|---|--|---|
| 1 | 2 | 3 |
| Процесс наполнения сайта http://www.amurvisit.ru/ новыми объектами, обеспечивающие привлекательность Амурской области, наполнение актуальной информацией в сфере туризма с | Обновление и дополнение сайта: новости - 60 шт. события - 30 шт. статьи - 16 шт. туристический маршрут - 2 шт. объект - 2 шт. голосований - 1 шт. количество | Обновление и дополнение сайта: новости - 58 шт. события - 30 шт. статьи - 15 шт. туристический маршрут - 1 шт. объект - 4 шт. голосований - |

Продолжение таблицы 7

| 1 | 2 | 3 |
|--|--|--|
| целью демонстрации туристического потенциала | посещений - 12500 | 2 шт. количество посещений - 12034 |
| Услуга по предоставлению информации о туристских ресурсах области через консультирование и предоставление информации посредством личных консультаций, по телефону; организацию рекламных и пресс - туров, разработку полиграфической продукции | Общий охват - не менее 900 человек | Общий охват - 786 человек |
| Организация и проведение экскурсионных программ | Проведение экскурсионных и туристических поездок с общим охватом - 380 человек | Проведение экскурсионных и туристических поездок с общим охватом - 406 человек |
| Актуализация стоимости услуг у фирм, предоставляющих экскурсионную и познавательную деятельность. Корректировка калькуляции туристического продукта | Внесение изменения о стоимости на сайт, а также учет при составлении калькуляции - ежемесячно | Внесение изменения о стоимости на сайт, а также учет при составлении калькуляции - ежемесячно |
| Составление программ пребывания в городе (1,2,3,4 - х дневные туры) | Общее количество - 10 шт. | Общее количество - 10 шт. |
| Информирование руководителей общеобразовательных учреждений города Благовещенска, районов Амурской области и регионов ДВ об экскурсионных программах для школьников, разработанных учреждением | Общий охват - не менее 100 человек | Общий охват - 118 человек |
| Разработка рекламного туристического продукта (буклет, брошюра) с информированием о деятельности агентства | Разработать дизайн - макет полиграфической или имиджевой продукции | Разработать дизайн - макет полиграфической или имиджевой продукции |
| Разработка экскурсионных программ для иностранных граждан | Сбор информации по объектам показа и составление технологической карты с переводом на иностранный язык (китайский, английский). Формирование базы экскурсоводов владеющих иностранными языками (китайский, английский) | Сбор информации по объектам показа и составление технологической карты с переводом на иностранный язык (китайский, английский). Формирование базы экскурсоводов владеющих иностранными языками (китайский, английский) |
| Изготовление (печать) полиграфической продукции с информацией о видах экскурсий для продвижения деятельности агентства | Печать полиграфической продукции - не менее 300 шт. | Печать полиграфической продукции - 500 шт. |
| Организация обучающих семинаров | Общий охват - 80 человек | Общий охват - 65 человек |

| | | |
|--|--|---|
| Заключение агентских договоров с санитарно - курортными учреждениями, базами отдыха, ДОЛ | Подготовить и заключить не менее 10 агентских договоров | Подготовлено и заключено - 27 агентских договоров |
| Организация экскурсионных туристических маршрутов для иностранных туристов | Организация экскурсий и туристических поездок с общим охватом - не менее 750 человек | Организация экскурсий и туристических поездок с общим охватом - 547 человек |
| Участие в выставках - ярмарках | Участие в выставках - ярмарках - не менее 2 шт. | Участие в выставках - ярмарках - 5 шт. |

Показатели направлений деятельности ГБУ «Агентство по туризму Амурской области» регламентируются Государственным заданием на текущий год, которое разрабатывает Министерство внешнеэкономических связей, туризма и предпринимательства Амурской области, а также планом работы. Допустимые (возможные) отклонения от установленных показателей качества государственных услуг, в пределах которых государственное задание считается выполненным – 10%.

Из данных таблицы видно, что большинство ожидаемых и фактических результатов рассматриваемых показателей. Это говорит о том, что служащие ГБУ эффективно выполняют поставленные задачи.

Но есть показатели, фактический результат которых отличается от ожидаемого результата, например, общий охват услуг по предоставлению информации о туристских ресурсах области через консультирование и предоставление информации посредством личных консультаций, по телефону; организация пресс – туров, разработку полиграфической продукции должен составлять не менее 900 человек тогда, как фактический результат составил 786 человек.

При этом фактический результат отличается от ожидаемого результата при организации и проведении экскурсионных программ, ожидаемый результат – 380 человек и фактический результат – 406 человек.

Такие расхождения объясняются тем, что внутренний туризм в Амурской области только набирает популярность и приобретает своих поклонников, также имидж Приамурья остается на достаточно низком уровне.

Но потенциал Амурской области достаточно велик. В области достаточно культурных и природных памятников для того чтобы стать привлекательным местом для туристов.

2.3 Проблемы в развитии внутреннего туризма и предложения по со-

вершенствованию

На современном этапе развития общества повышается социально-экономическая значимость туризма как одной из важных и динамично развивающихся сфер мирового хозяйства.

Развитие туризма имеет огромное значение для государства в целом, так и субъектов Российской Федерации, муниципальных образований и общества. Развитие сферы туризма, обладающей мощным экономическим эффектом, имеет важное место в формировании валового внутреннего продукта и нацелено на повышение качества жизни населения.

В Амурской области имеется огромный потенциал для развития не только внутреннего, но и въездного туризма.

Уникальные историко-культурные ценности, представленные культурно-историческими объектами и территориями, а также природные достопримечательности позволяют развивать множество видов въездного и внутреннего туризма.

Познавательный или экскурсионный, научный, фестивальный, музейный, сельский, спортивный, экстремальный, лечебно-оздоровительный, круизный, рыболовный и охотничий – далеко не полный перечень видов туризма, для которых имеются необходимые туристические ресурсы.

Но объективно неизбежное в силу природно-географического многообразия территорий и сложившегося в процессе культурно-исторического развития разнообразие регионов РФ требует переосмысления места и роли регионального туризма в стратегических концепциях, которые определяют направления и характер общественного развития, роста человеческого потенциала и реализации конкретных задач устойчивого и динамичного развития социумов различного уровня ³⁹.

Главная проблема неэффективного развития национального и регионального туризма, и, соответственно, неспособность выполнять общественно-значимые функции в полном объеме - это существенное расхождение между

³⁹ Гаврилов, А.И. Региональная экономика и управление. М.: Проспект, 2012. С. 54-87.

декларируемыми принципами и целями, составляющими основу стратегии туристической политики и реальными действиями государственных структур. Наиболее отчетливо эта проблема проявляется в крайне низком уровне финансировании такого объективно важного направления развития современного российского общества. Для более детального понимания проблем развития внутреннего туризма и принятия мер по совершенствованию будет целесообразно разделить проблемы на две группы: проблемы связанные социально – экономическим развитием области и проблемы связанные с деятельностью ГБУ «Агентство по туризму Амурской области».

Проблемы связанные социально – экономическим развитием области. В Амурской области общероссийские проблемы туризма приобретают более острый характер и свою специфику.

– медленное и неэффективное строительство и модернизация элементов инфраструктуры. В последние годы внутренний и въездной в Амурской области набирает популярность. Так как, площадь Приамурья достаточно велика, невозможно путешествовать без объектов инфраструктуры, которые бы отвечали всем стандартам качества. Именно поэтому необходимо включать в областной и местный бюджеты обязательные статьи расходов на строительство, модернизацию и реконструкцию элементов инфраструктуры. Также необходимо привлечение инвесторов;

– резкий рост цен на транспортные, гостиничные, экскурсионные и прочие услуги, что в совокупности сказывается на низких темпах развития внутреннего и въездного туризма. У жителей и гостей Амурской области есть желание отправляться в туристические поездки по Приамурью, но основным сдерживающим фактором является высокая цена на туристский продукт. Исходя, из этого необходимо вносить изменения в существующие нормативно – правовые акты, а именно в долгосрочную целевую программу «Развитие туризма и этнокультурного наследия в Амурской области на 2012 – 2016 годы», которые могли бы регулировать калькуляцию туристического продукта;

– отсутствие четко выраженного имиджевого позиционирования. Имид-

жевое позиционирование – место позиционирует себя на региональном, национальном и международном уровне как предназначенное для определенного вида деятельности, или как жизнеспособную альтернативу в качестве местоположения или достопримечательности другому месту, которое может занимать более сильную и солидную позицию⁴⁰.

Для решения данной проблемы государственные органы должны заниматься активным продвижением территории. Продвижение территории - это, прежде всего, рекламная и PR-кампания, включая определение адресатов и каналов продвижения информации, ее оптимальных форм, носителей, объемов, временных режимов ее предъявления. Как выше отмечалось, Амурская область обладает огромным туристическим потенциалом, поэтому грамотная политика в этом направлении может сделать туризм эффективной отраслью экономики нашей области.

Проблемы, связанные с деятельностью ГБУ «Агентство по туризму Амурской области». Неэффективная региональная политика развития внутреннего туризма. Основная деятельность Государственного бюджетного учреждения Амурской области «Агентство по туризму Амурской области», на данный момент, направлена на организацию и проведение различных экскурсионных и туристических маршрутов, которые предусмотрены Государственным заданием. При этом стоимость экскурсионных и туристических туров значительно отличается от предлагаемого туристического продукта туристических фирм Амурской области. В силу того, что ГБУ является государственным органом, он не может устанавливать надбавки, которые не предусмотрены Государственным заданием. Исходя из этого цена туристических маршрутов значительно ниже, чем у туроператоров Приамурья. Повышение эффективности региональной политики развития внутреннего туризма Амурской области произойдет в том случае, если «Агентство по туризму Амурской области» перепрофилируется на информационную деятельность и разработку новых туристических и экскур-

⁴⁰ Производственные кластеры и конкурентоспособность региона: монография / рук. Т.В. Ускова. Вологда :Инст. социально-экономического развития РАН, 2011. С.14.

сионных маршрутов, которые впоследствии будут предлагаться туристическим фирмам Амурской области. За основу можно взять опыт Приморского края. С целью популяризации въездного туризма в Приморском крае, департаментом международного сотрудничества и развития туризма Администрации Приморского края было принято решение о создании Туристско-информационного центра ⁴¹.

Основной целью ТИЦ является формирования комфортной информационной среды в сфере туризма Приморского края и продвижения региона на внутреннем и международном туристских рынках.⁴²

Для реализации данной цели, перед Туристско-информационным центром поставлены следующие задачи:

- предоставление справочно-информационных услуг об объектах туристского показа и инфраструктуры;
- формирование единого информационного туристского пространства на территории Приморского края;
- продвижение туристского бренда Приморского края и брендов туристских кластеров края;
- продвижение туристского ресурса Приморского края на внутреннем и международном туристских рынках;
- формирование позитивного имиджа и узнаваемости Приморского края на внутреннем и международном туристском рынках;
- создание условий для развития конгрессно-выставочной деятельности и делового туризма (MICE-туризма);
- поддержка и развитие туристских и экскурсионных маршрутов Приморского края;
- разработка рекомендаций для иностранных туристов по безопасному пребыванию в Приморском крае;
- формирование календаря туристских событий Приморского края;

⁴¹ Система обмена туристской информацией [Электронный ресурс] : офиц. сайт. 2015. Режим доступа :<http://www.nbcrs.org>. 10.06.2016.

⁴² Живая карта [Электронный ресурс] : офиц. сайт. 2015. Режим доступа :<http://www.2r.ru>. 10.06.2016.

-увеличение внутреннего и въездного туристических потоков и продолжительности пребывания туристов в Приморском крае;

-создание условия для повышения квалификации специалистов туристской отрасли: организация и проведение информационно-обучающих семинаров, круглых столов, конференций, иного обучения специалистов сферы туризма и гостеприимства;

-осуществление мониторинга сферы туризма и гостеприимства на территории Приморского края ⁴³.

Отсутствие новых туристических маршрутов. В силу указанной выше проблемы ГБУ Амурской области «Агентство по туризму Амурской области» не разрабатывает новые туристические и экскурсионные маршруты, а организует уже имеющиеся. При этом практически все туры рассчитаны на один день или пару часов. Нет маршрутов, которые бы были увлекательными интересными для жителей и гостей Приамурья и включали бы несколько туристических объектов. Для решения данной проблемы целесообразно предложить музейный туристический маршрут «Албазинский краеведческий музей – Музей строительства Зейской ГЭС – Дальневосточный аэрокосмический музей», который будет реализовываться в рамках Подпрограммы «Развитие туризма в Амурской области на 2012 - 2016 годы».

Нехватка высококвалифицированных кадров. На данный момент времени государственными стандартами устанавливается, что каждый экскурсовод обязан иметь сертификат государственного образца, который дает владельцу возможность осуществлять экскурсионную деятельность. Также экскурсовод обязан иностранный язык (китайский, английский) и конечно же владеть информацией о культурных и природных памятниках Амурской области, в полном объеме. Но проблема в том, что экскурсоводов такого уровня очень мало в Амурской области. Поэтому для решения данной проблемы необходимо тесное сотрудничество с учебными заведениями Амурской области и Дальнего Востока,

⁴³ Открой Приморский край [Электронный ресурс] : офиц. сайт. 2015. Режим доступа :<http://tour.primorsky.ru/>. 10.06.2016.

также необходимо проводить курсы повышения квалификации, семинары и тому подобное.

При таких довольно таки серьезных проблемах существует тенденция и перспектива развития туризма в регионе, которые выражаются в: сохранении устойчивых и незначительных темпов роста выездных, въездных и внутренних туристических потоков; ориентации региональных органов власти на приоритетное развитие удобно расположенных, обладающих стабильным турпоток, с лучшими ресурсами туристских центров и зон; ожидании стабильного улучшения условий деятельности руководителями и работниками областных туристских фирм.

Также в последние годы политика, исполнительных органов власти, направлена на оптимизацию развития туризма в Амурской области, среди направлений можно выделить следующие: формирование региональной туристской политики, основанной на реальной приоритетности туризма как отрасли региональной экономики и сферы социально-значимых услуг; создание единого комплекса управления туристической деятельностью в области и формирование организационных структур с участием государственных органов и туристских объединений; признание выездного туризма наряду с въездным и внутренним, перспективным направлением развития туризма в регионе и т.д.

2.4 Проект музейного туристического маршрута «Албазинский краеведческий музей – Музей строительства Зейской ГЭС – Дальневосточный аэрокосмический музей»

На сегодняшний день внутренний туризм в нашей стране развивается стремительными темпами, в Амурской области также он набирает популярность среди населения и гостей области. Но большой потенциал в Приамурье имеет новый вид туризма – музейный.

Название проекта: «Развитие музейного туризма в Амурской области».

Цель проекта: Развитие музейного туризма в Амурской области, по маршруту: Албазинский краеведческий музей – Музей строительства Зейской ГЭС – Дальневосточный аэрокосмический музей, привлечение 45% населения и гос-

тей Амурской области в музейный туризм, тем самым повышая культурное образование и изучение исторических особенностей Приамурья.

Немало важным элементом проекта является конечный ожидаемый результат проекта, в нашем случае это – действующий туристический маршрут: Албазинский краеведческий музей – Музей строительства Зейской ГЭС – Дальневосточный аэрокосмический музей. Карта музейного туристического маршрута «Албазинский краеведческий музей – Музей строительства Зейской ГЭС – Дальневосточный аэрокосмический музей» представлена в Приложении А. Портфолио музейного туристического маршрута «Албазинский краеведческий музей – Музей строительства Зейской ГЭС – Дальневосточный аэрокосмический музей» представлено в Приложении Б.

Заинтересованные стороны проекта.

Руководитель проекта Начальник отдела по туризму Самарина Эльвира Владимировна.

Команда проекта:

– подрядчик (исполнитель) – ГБУ Амурской области «Агентство по туризму Амурской области»;

– консультанты – Старший научный сотрудник Амурского краеведческого музея Восницов Петр Валентинович, исполняющий обязанности директора ГБУ Амурской области «Агентство по туризму Амурской области» Удовенко Елена Викторовна, менеджер ГБУ Амурской области «Агентство по туризму Амурской области» Подгорная Анастасия Андреевна специалист Управления планирования и развития транспортного комплекса Хрусталева Михаил Сергеевич;

– разработчики – Отдел историко-культурного наследия, капитального ремонта и реконструкции; министр культуры и архивного дела Самарин Алексей Геннадьевич и другие;

– бизнес – эксперт – Директор туристической фирмы «Амуртурист» Иванова Людмила Константиновна;

Заинтересованные стороны:

- а) заказчик – Правительство Амурской области;
- б) инициатор проекта – Министр экономического развития области Балова Светлана Игоревна;
- в) инвесторы – Министерство финансов, группа компаний «Петропавловск», туристическая фирма «Амуртурист»;
- г) подрядчик – Заместитель директора туристической фирмы «Амуртурист» Конин Иван Дмитриевич;
- д) поставщики – Компания «Домино», ООО «Техноторг».
- е) органы власти – Министерство образования и науки Амурской области, Управление государственного регулирования цен и тарифов; Министерство социальной защиты населения;
- ж) целевая группа – население и гости Амурской области.

Анализируя такой важный параметр проекта как период или время реализации проекта, следует отметить, что с данным параметром тесно связаны такие элементы как дата зарождения проекта, начало реализации проекта, срок исполнения проекта и дата завершения проекта. Кроме этого менеджеры проекта или организация, как правило, разделяют проект на фазы, чтобы обеспечить более качественное управление с соответствующими отсылками на текущие операции исполняющей организации. Совокупность этих фаз составляет жизненный цикл проекта.

Таким образом, понятие «жизненный цикл проекта» можно трактовать следующим образом.

Жизненный цикл проекта – это период времени от зарождения идеи проекта до его завершения, который можно разделить на соответствующие фазы или этапы.

Разработав для нашего проекта маршрута жизненный цикл, который включает в себя четыре фазы: начальная фаза, фаза разработки, фаза реализации проекта и завершающая фаза, можно будет наглядно рассмотреть, как выглядеть детальная разработка проекта музейного туристического маршрута «Албазинский краеведческий музей – Музей строительства Зейской ГЭС –

Дальневосточный аэрокосмический музей».

Структурная модель проекта представлена в таблице 8.

На основании данных таблицы необходимо составить сетевую модель проекта маршрута.

Таблица 8 – Структурная модель проекта музейного туристического маршрута «Албазинский краеведческий музей – Музей строительства Зейской ГЭС – Дальневосточный аэрокосмический музей»

| Фаза | Содержание фазы |
|-----------------|--|
| Начальная фаза | <p>Изучение исторического наследия Амурской области. Изучение музеев Амурской области. Выявление основных проблем внутреннего туризма. Выбор наиболее оптимального варианта решения проблемы. Выбор наиболее оптимального вида туристического маршрута. Определение целей будущего проекта. Проработка номенклатуры музейного туристического маршрута.</p> |
| Фаза разработки | <p>Назначение руководителя. Создание команды проекта. Изучение окружения проекта. Изучение участников проекта. Установление деловых контактов, изучение целей, мотивации и требований заказчика и владельца проекта. Развитие концепции и разработка содержания: конечные результат и продукт структура проекта требуемые ресурсы. Структурное планирование: составление графика работ составление бюджет данного проекта выявление потребностей в ресурсах процедуры управления проектом и техники контроля определение и распределение рисков. Организация выполнения базовых и опытно-конструкторских работ по проекту.</p> |
| Фаза реализации | <p>Организация и проведение торгов, заключение контрактов с основными поставщиками на канцелярию, оборудование, технику и другое. Полный ввод в действие разработчиков системы управления проектом Организация выполнения работ. Ввод в действие средств и способов коммуникации и связи команды проекта. Детальное проектирование и технические спецификации. Оперативное планирование работ. Установление системы информативного контроля за ходом работ. Организация и управление материально-технической базой, обеспечение работ, в том числе запасами, покупками, поставками. Выполнение работ предусмотренных проектом. Руководство, координация, согласование темпов, мониторинг прогресса, прогноз состояния, оперативный контроль и регулирование основных показателей проекта: ход работ, их темпы продолжительность работ и сроки данного проекта стоимость проекта. Разрешение возникших проблем и задач.</p> |

| | |
|-------------------------------------|---|
| Завершающая фаза. Окончание проекта | Карта музейного туристического маршрута «Албазинский краеведческий музей – Музей строительства Зейской ГЭС – Дальневосточный аэрокосмический музей» (приложение А). |
|-------------------------------------|---|

Одной из ключевых составляющих любого проекта является сетевая модель проекта. Сетевая модель представляет собой изображение в виде графика совокупности взаимосвязанных работ (операций, стадий), составляющих проект. Существенным при построении сетевой модели является отображение последовательности и связей работ, составляющих проект. Элементами сетевой модели являются работы и события. Сетевая модель проекта музейного туристического маршрута Албазинский краеведческий музей – Музей строительства Зейской ГЭС – Дальневосточный аэрокосмический музей представлена в приложении В.

Общая стоимость проекта составляет 1778334,00 рублей (один миллион семьсот семьдесят восемь тысяч триста тридцать четыре рубля 00 копеек).

Источники финансирования:

Собственные и приравненные к ним средства всего 518334 руб., что составляет 34,3 % (общая стоимость проекта/собственные средства × 100%) бюджета проекта. В том числе собственные средства инвестора, предоставленные инвесторами проекта.

Заемные средства составляют 1260000 руб. (один миллион двести шестьдесят тысяч рублей), что составляет 65,7 % бюджета проекта. Средства выделяются из средств областного и местного бюджетов, на основании Долгосрочной целевой программы «Развитие туризма и этнокультурного наследия в Амурской области на 2012 - 2016 годы».

Музей как социальное и культурное явление выполняет функции культурной памяти, образовательную и коммуникативную. Включаясь в систему туристской деятельности, музей выступает в качестве элемента индустрии туризма, приобретая ее институциональные свойства. В литературе понятие музейного туризма не разработано. Ресурсами культурно-познавательного туризма являются памятники архитектуры и искусства, обычаи и верования людей,

их быт и культурные традиции, творчество музыкантов, актеров, ученых, народных умельцев и т.д. Соответственно, культурно-познавательные туры бывают искусствоведческие, исторические, литературные, театральные, этнографические, фольклорные, музыкальные и прочие. В сохранении этих ресурсов туризма особое значение приобретают различные виды музеев.

В этой связи роль музея и роль туризма как разных культурных институтов переплетаются, создавая единое институционализированное культурное пространство. Институционализация туризма имеет сервисную сторону, которая связана с его экономической стороной. В этом смысле музей выступает как сервисное и как экономическое явление. Туризм как сервис непосредственно связан с развитием сферы услуг. Организация туристской деятельности сегодня выступает как важная часть этой сферы.

Однако музей выполняет эту функцию более опосредованно, и, прежде всего, в качестве составляющего туристской индустрии. Термин «услуга» охватывает собой достаточно широкий круг действий, приносящих пользу, помощь, хозяйственные удобства. Эта сфера включает в себя, во-первых, услуги общехозяйственного назначения, обозначаемые обычно термином «производственная инфраструктура» (связь, транспорт, информационные системы, торговля, снабжение, финансирование и проч.), во-вторых, социальные услуги, в-третьих, услуги учреждений культуры. Музеи оказывают свои услуги различным категориям граждан, и, прежде всего, туристам.

На основании выше изложенного можно сказать, что сегодня мы становимся свидетелями очередных подвижек в области музейного туризма Амурской области, определении нового его формата. В связи со сложившимся экономическим положением в стране и в мире, внутренний туризм, в частности музейный является очень актуальным видом туризма и прекрасной альтернативой дорогостоящему заграничному туризму.

Также в конце хотелось бы отметить, что введение нового туристического маршрута отразится благоприятным образом на отдельных социально – экономических показателях, на туристических потоках и на туризме региона, в це-

лом, в частности увеличение количества туристов на 45%, что повлечет за собой только положительные последствия.

ЗАКЛЮЧЕНИЕ

На рубеже тысячелетий туризм превратился в глубокое социально-экономическое и политическое явление, в значительной мере влияющее на мировое устройство и политику ряда государств и регионов мира.

В сфере туризма тесно переплетены интересы культуры и транспорта, безопасности и международных отношений, экологии и занятости населения, гостиничного бизнеса и санаторно-курортного комплекса. Эта отрасль имеет большое значение для государства в целом, субъектов Федерации, муниципальных образований, а также отдельной личности в частности.

Амурская область пока не может похвастаться подобными результатами, но развитие туристской отрасли идет быстрыми темпами. Приамурская туристическая индустрия начала качественно изменяться и приобретать черты динамичной, эффективной и цивилизованной отрасли экономики. Изменилось отношение к туризму со стороны региональных властей. Все большее число амурчан предпочитают отдыхать на территории своей области.

Несмотря на возрастающие туристские в Амурской области, влияние туризма на экономику пока незначительно. Оно адекватно вкладу государства в развитие данной отрасли и сдерживается в основном отсутствием реальных инвестиций, низким уровнем частичного сервиса, недостаточным количеством гостиничных мест, дефицитом квалифицированных кадров.

По прогнозам в ближайшие десять - пятнадцать лет внутренний туризм мог бы оказать значительное позитивное влияние на экономику Приамурья. Таким образом, туризм, являясь выгодной отраслью экономики, может стать при соответствующих условиях важнейшей статьёй валового национального дохода России.

В бакалаврской работе были раскрыты основные понятия, виды внутреннего туризма. Было изучено государственное регулирование в направлении внутреннего туризма и его развитие в Российской Федерации.

Что касается региона, то в данной работе был проведён анализ развития туризма в Амурской области, а именно развитие туризма в целом, и конкретно во внутреннем направлении. Были выявлены основные проблемы, после анализа, которых были предложены мероприятия по улучшения сложившейся ситуации на сегодняшний день. И на основании полученных данных, был составлен музейный туристический маршрут «Албазинский краеведческий музей – Музей строительства Зейской ГЭС – Дальневосточный аэрокосмический музей». Разработанный туристический маршрут будет привлекателен для туристов, так как в связи с экономической ситуацией в стране, большинство граждан предпочли выездному туризму внутренний. Путешествие по территории Амурской области и посещение различных музеев будет не менее интересным и познавательным, чем путешествие за границей. Путешествие позволит получить яркие ощущения, полюбоваться природой во время поездки во всей её красе.

Благодаря проведенному анализу в работе можно сделать вывод, что жизнеспособность внутреннего туризма не только возможно в Амурской области, но и в будущем будет пользоваться высоким спросом у граждан. А в связи с увеличенным потоком въездного туризма, это даст возможность привлечь и заинтересовать иностранных граждан к подобным туристическим и экскурсионным маршрутам.

Для того чтобы внутренний туризм постоянно развивался и не терял своих темпов, необходимо уделять этому большое внимание: необходимо расширять туристскую инфраструктуру, особое внимание уделять безопасности туристов на маршрутах, и стараться всегда привлекать как постоянных, так и новых любителей активного туризма.

БИБЛЕОГРАФИЧЕСКИЙ СПИСОК

- 1 Акмаева, Р.И. Стратегическое планирование и стратегический менеджмент : учебное пособие / Р.И. Акмаева. - М.: Финансы и статистика, 2011. – 208 с.
- 2 Амурский статистический ежегодник : Сборник. – Благовещенск :Амурстат, 2015. – 354 с.
- 3 Аналитическая записка. Состояние и проблемы туризма в Российской Федерации / под ред. М.Б. Биржаков, В.И. Никифорова. - СПб.: Невский фонд, 2011. – 320 с..
- 4 Благовещенск. Дальний восток [Электронный ресурс] : офиц. сайт. – 2008. – Режим доступа : <http://www.blag-dv.ru>. – 19.05.2016.
- 5 Видяпина, В.И. Региональная экономика : учебник / В.И. Видяпина, М.В. Степанова. – М.: ИНФРА-М, 2011. – 666 с.
- 6 Власова, М.С. Стратегия экономического развития регионов [Электронный ресурс] / М.С. Власова, Е.Г. Головешкина // Научное сообщество студентов: междисциплинарные исследования: сб. ст. по мат. II междунар. студ. науч.-практ. конф. № 3 : офиц. сайт. – 2015. – Режимдоступа : sibac.info/sites/default/files/conf/file/stud_3_2.pdf. - 14.06.2016.
- 7 Все о туризме - туристическая библиотека [Электронный ресурс] : офиц. сайт. – 2010. - Режим доступа : <http://tourlib.net>. – 20.05.2016.
- 8 Гаагская декларация по туризму [Электронный ресурс]. Доступ из справ.-правовой системы «Гарант».
- 9 Гаврилов, А.И. Региональная экономика и управление / А.И. Гаврилов. – М.: Проспект, 2012. – 450 с.
- 10 Гарант. Информационно-правовой портал. [Электронныйресурс] : офиц. сайт. – 2008. - Режим доступа : <http://www.garant.ru/>. – 19.05.2016.
- 11 ГБУ Амурской области «Агентство по туризму Амурской области» [Электронный ресурс] : офиц. сайт. – 2011. – Режим доступа :

<http://www.amurvisit.ru>. – 18.05.2016.

12 ГОСТ Р 50644-94 «Туристско-экскурсионное обслуживание. Требования по обеспечению безопасности туристов и экскурсантов». – М.: Изд-во стандартов, 1995. – 32 с.

13 Государственная программа Российской Федерации «Развитие культуры и туризма на 2013 - 2020 годы [Электронный ресурс]. Доступ из справ.-правовой системы «Гарант».

14 Государственное и муниципальное управление в сфере туризма : учебник / под ред. Е.Л. Писаревского. - М.: Федеральное агентство по туризму, 2014. - 192 с.

15 Единая межведомственная информационно - статистическая система [Электронный ресурс] : офиц. сайт. – 2008. – Режим доступа : <https://www.fedstat.ru>. – 10.05.2016.

16 Живая карта [Электронный ресурс] : офиц. сайт. - 2015. - Режим доступа : <http://www.2r.ru>. - 10.06.2016.

17 Карманов, А. О некоторых положениях правового регулирования туристического бизнеса в Краснодарском крае / А. Карманов, А. Трифонов // Кубань-бизнес. – 2011. – № 42. – С.4-6.

18 Консультант – справочно-правовая система [Электронный ресурс] : офиц. сайт. – 2008. – Режим доступа: <http://base.consultant.ru>. – 17.05.2016.

19 Концепция долгосрочного социально-экономического развития Российской Федерации на период до 2020 года [Электронный ресурс]. Доступ из справ.-правовой системы «Гарант».

20 Матюнин, В.М. Актуальные вопросы развития туризма в России и регионах / В.М. Матюнин // Российское предпринимательство. – 2013. – № 9 (231). – С.129.

21 Министерство внешнеэкономических связей, туризма и предпринимательства [Электронный ресурс] : офиц. сайт. – 2008. – Режим доступа : <http://www.vstamur.ru>. – 05.05.2016.

22 Мирошниченко, О.В. Международный туризм в южных регионах

Дальневосточного федерального округа / О.В. Мирошниченко, Е.А. Царевская// УДК 338.48:339.9(571.6). - С.124-134.

23 Напреенко, В.Г., Нариньяни А.С., Смирнов Е.П. Моделирование региональной экономики: новый уровень качества и безопасности / В.Г. Напреенко, А.С. Нариньяни // Финансы, экономика, безопасность. - 2014. - № 4 (9). – с.12-24.

24 О безопасности [Электронный ресурс] : федеральный закон РФ от 05.03.1992 г. № 2446-1 (с изменениями от 25.12.1992 г., 24.12.1993 г., 25.07.2002 г., 07.03.2005 г., 25.07.2006 г.). Доступ из справ.-правовой системы «Гарант».

25 О защите прав потребителей [Электронный ресурс] : федеральный закон РФ от 07.02.1992 г. № 2300-1 (ред. от 13.07.2015). Доступ из справ.-правовой системы «Гарант».

26 О стратегическом планировании в Российской Федерации [Электронный ресурс] : федеральный закон от 28.06.2014 г. № 172 – ФЗ. Доступ из справ.-правовой системы «Гарант».

27 О техническом регулировании [Электронный ресурс] : федеральный закон от 27.12.2002 г. № 184-ФЗ (ред. от 28.11.2015). Доступ из справ.-правовой системы «Гарант».

28 Об основах туристской деятельности в Российской Федерации [Электронный ресурс] : федеральный закон от 24.11.1996 г. № 132-ФЗ (в ред. Федеральных законов от 10.01.2003 г. № 15-ФЗ, от 22.08.2004 г. № 122-ФЗ, от 05.02.2007 г. № 12-ФЗ, от 28.06.2009 г. № 123-ФЗ). Доступ из справ.-правовой системы «Гарант».

29 Об основах туристской деятельности в Российской Федерации [Электронный ресурс] : федеральный закон от 24.11.1996 г. № 132-ФЗ (с изменениями и дополнениями). Доступ из справ. – правовая системы «Гарант».

30 Об утверждении Порядка разработки, реализации и оценки эффективности государственных программ Российской Федерации, утвержденный Постановление Правительства Российской Федерации от 02.08.2010 № 588 [Электронный ресурс] : указ Президента Российской Федерации от 10.05.2015 г. №

239. Доступ из справ.–правовой системы «Гарант».

31 Открой Приморский край [Электронный ресурс] : офиц. сайт. - 2015. - Режим доступа :<http://tour.primorsky.ru/>. - 10.06.2016.

32 Правительство Амурской области [Электронный ресурс] : офиц. сайт. - 2009. - Режим доступа: www.amurobl.ru. - 20.05.2016.

33 Производственные кластеры и конкурентоспособность региона: монография / рук. Т.В. Усковой. – Вологда :Инст. социально-экономического развития РАН, 2010. – 59 с.

34 Развитие внутреннего и въездного туризма в Российской Федерации (2011-2018 годы) [Электронный ресурс] : федеральная целевая программа. Доступ из справ.–правовой системы «Гарант».

35 Развитие туризма и этнокультурного наследия в Амурской области на 2012 – 2016 годы [Электронный ресурс] : долгосрочная целевая программа. Доступ из справ.-правовой системы «Гарант».

36 Репс, В.Ф. Тенденции изменения социокультурного содержания экстремального туризма как формы досуга / В.Ф. Репс, А.В. Гребенюк // Научная мысль Кавказа. – 2012. – № 1. - С.38-43.

37 Система обмена туристской информацией [Электронный ресурс] : офиц. сайт. - 2015. - Режим доступа :<http://www.nbcrs.org>. - 10.06.2016.

38 Смирнов, В.В. Особенности эффективного управления развитием региона: методология, стратегия, механизм организации / В.В. Смирнов // Аудит и финансовый анализ. - 2013. - № 6. - С.393-402.

39 Совершенствование инструментов государственного регулирования туризма [Электронный ресурс] : офиц. сайт. – 2015. – Режим доступа :<http://uecs.ru/>. – 10.06.2016.

40 Соловьёв, С.С. Безопасный отдых и туризм : учебное пособие / С.С. Соловьёв. – М.: Издательский центр «Академия», 2012. – 288 с.

41 Стратегическое планирование : учебное пособие / под ред. А.Н. Петрова. - СПб.: Знание, 2011. – 336 с.

42 Стратегия развития регионов: теория, практика, новые подходы

[Электронный ресурс] : офиц. сайт. – 2015. – Режим доступа : <http://www.marketing.spb.ru>. – 10.05.2016.

43 Стратегия социально-экономического развития Амурской области на период до 2025 года [Электронный ресурс]. Доступ из справ.-правовой системы «Гарант».

44 Студми. Учебные материалы для студентов [Электронный ресурс] : офиц. сайт. – 2013. – Режим доступа : <http://studme.org>. – 20.05.2016.

45 Студопедия. Информационный портал [Электронный ресурс] : офиц. сайт. – 2015. - Режим доступа : <http://studopedia.org>. – 10.05.2016.

46 Сурков, С.Г. Международный туризм в России: проблемы развития и управления / С.Г. Сурков, В.И. Криворучко. – М.: Советский спорт, 2011. – 214 с.

47 Туризм в России. Единая информационная система [Электронный ресурс] : офиц. сайт. – 2005. – Режим доступа : <http://www.rostur.ru>. – 20.05.2016.

48 Федеральное агентство по туризму [Электронный ресурс] : офиц. сайт. – 2009. – Режим доступа : <http://russiatourism.ru>. – 04.04.2016.

49 Шеховцева, Л.С. Методология формирования стратегических целей развития региона / Л.С. Шеховцева // Менеджмент в России и за рубежом. - 2011. - № 3. - С.67-75.

ПРИЛОЖЕНИЕ А

Карта музейного туристического маршрута «Албазинский краеведческий музей – Музей строительства Зейской ГЭС – Дальневосточный аэрокосмический музей»

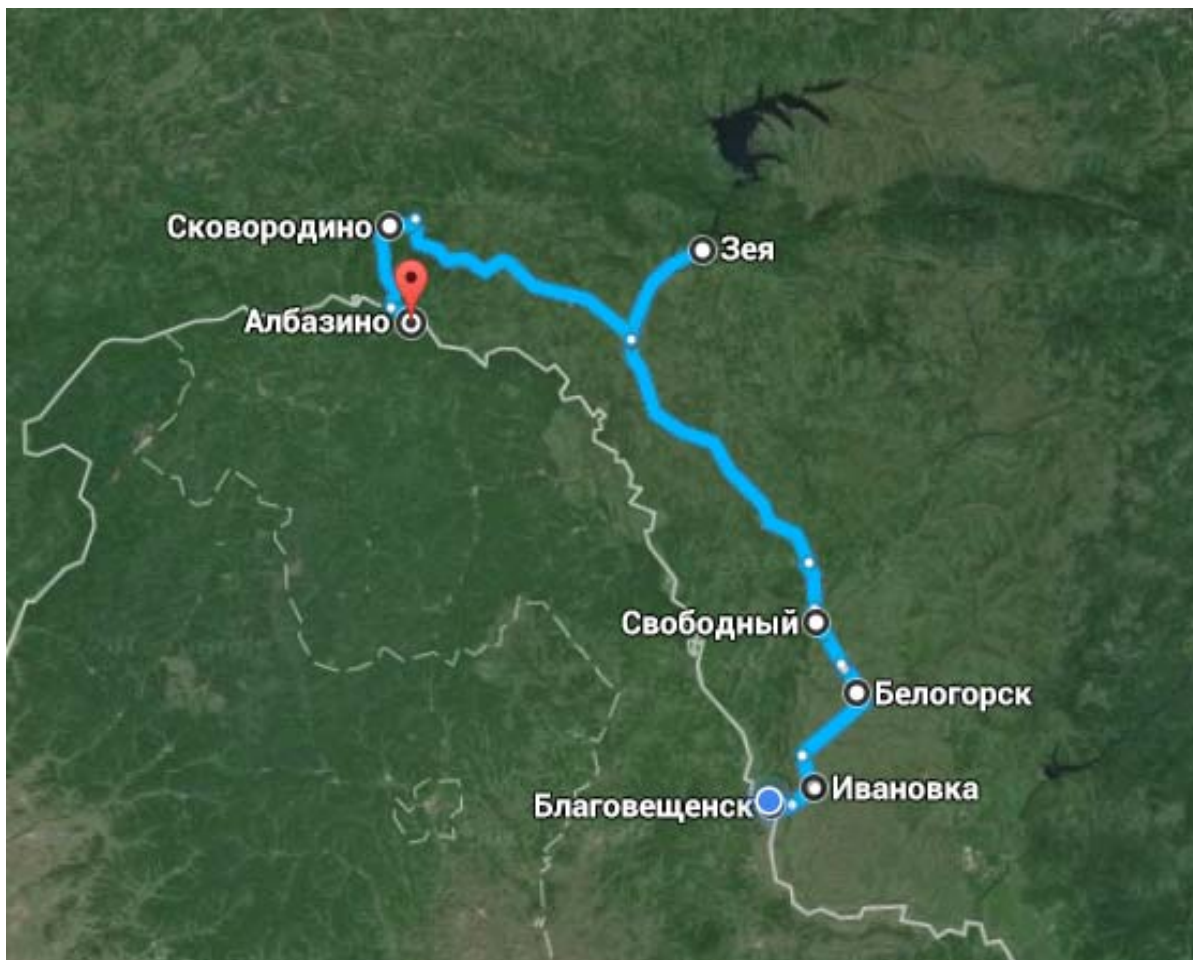

г. Благовещенск – г. Сковородино – 684 км;

г. Сковородино – с. Албазино – 86,1 км;

с. Албазино – г. Зeya – 306 км;

г. Зeya- с. Ивановка – 514 км;

с. Ивановка – г. Благовещенск – 40 км.

Рисунок А.1 - Карта музейного туристического маршрута «Албазинский

краеведческий музей – Музей строительства Зейской ГЭС – Дальневосточный
аэрокосмический музей»

ПРИЛОЖЕНИЕ Б

Портфолио музейного туристического маршрута «Албазинский
краеведческий музей – Музей строительства Зейской ГЭС –
Дальневосточный аэрокосмический музей»



Рисунок Б.1 - Албазинский краеведческий музей

Продолжение ПРИЛОЖЕНИЯ Б



Рисунок Б.2 - Музей строительства Зейской ГЭС

Продолжение ПРИЛОЖЕНИЯ Б



Рисунок Б.3 - Дальневосточный аэрокосмический музей

ПРИЛОЖЕНИЕ В

Сетевая модель проекта музейного туристического маршрута «Албазинский краеведческий музей – Музей строительства Зейской ГЭС – Дальневосточный аэрокосмический музей»

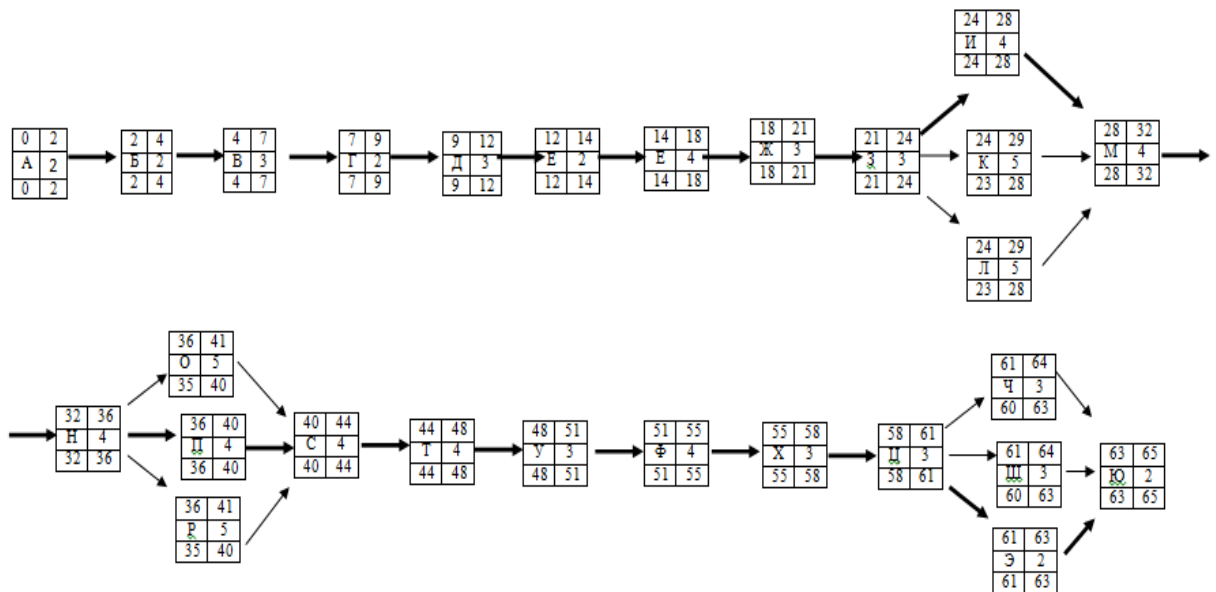

Рисунок В.1 - Сетевая модель проекта музейного туристического маршрута «Албазинский краеведческий музей – Музей строительства Зейской ГЭС – Дальневосточный аэрокосмический музей»